

NIGHTHUNTER C35



Bedienungsanleitung
Instruction Manual
Istruzioni d'uso
Manuel d'utilisation
Manual de instrucciones

STEINER 
Nothing Escapes You

Bedienungsanleitung Nighthunter C35	2
User manual Nighthunter C35	16
Istruzioni d'uso Nighthunter C35	30
Manuel d'utilisation Nighthunter C35.....	44
Manual de instrucciones del I Nighthunter C35	58

EINFÜHRUNG

Vielen Dank, dass Sie sich für den Steiner Thermoclip entschieden haben. Bitte lesen Sie zunächst dieses Benutzerhandbuch durch und bewahren Sie es für eine spätere Recherche auf.

WICHTIG

Steiner behält sich das Recht vor, die Produktspezifikationen jederzeit und ohne vorherige Ankündigung zu ändern.

FCC-WARNUNG

Dieses Gerät entspricht den FCC-Bestimmungen gemäß Teil 15. Der Betrieb unterliegt den folgenden zwei Bedingungen: (1) Dieses Gerät darf keine schädlichen Störungen verursachen. (2) Dieses Gerät muss jede empfangene Störung akzeptieren, einschließlich Störungen, die einen unerwünschten Betrieb verursachen können.

WICHTIG

Gefahr

1. Bitte befolgen Sie die in diesem Benutzerhandbuch beschriebene Methode zum Laden der Batterien und beachten Sie die korrekten Ladeverfahren und Vorsichtsmaßnahmen. Unsachgemäßes Aufladen kann zu Überhitzung, Geräte- oder Personenschaden führen;
2. Versuchen Sie auf keinen Fall, die Batterien zu öffnen oder zu demontieren.

Warnung

1. Verwenden oder lagern Sie das Gerät nicht in einer Umgebung, in der die Temperatur über dem zulässigen Wert liegt;
2. Setzen Sie das Gerät nicht direkt intensiven Wärmequellen wie Sonne, Laser, Punktschweißgeräten usw. aus;
3. Um Schäden zu vermeiden, darf das Gerät und/oder sein Zubehör nicht gestoßen, geworfen oder übermäßig vibriert werden;
4. Versuchen Sie nicht, das Gerät selbst zu demontieren, dies kann zu Schäden am Gerät und zum Verlust des Garantieanspruches führen;
5. Bitte beachten Sie bei der Reinigung des Gerätes die folgenden Regeln:
 - Nicht-optische Oberfläche: Um diese Oberflächen zu reinigen, wischen Sie die nicht-optischen Oberflächen mit einem sauberen, weichen Tuch ab;
 - Optische Oberfläche: Vermeiden Sie, dass Schmutz, Ablagerungen und Fette (einschl. Hautfette) auf die optischen Oberflächen der Wärmebildkamera gelangen. Sollte die Oberfläche einer optischen Linse verschmutzen, verwenden Sie bitte ein professionelles Linsentuch, um diese vorsichtig zu reinigen;

Anmerkungen

1. Setzen Sie das Gerät nicht übermäßiger Staubeentwicklung oder Feuchtigkeit aus.
2. Wenn das Gerät nicht benutzt wird, decken Sie das Objektiv ab;

Zubehörteile

- Mikro USB 18650 Ladegerät
- Mikro HDMI Kabel

PRODUKTKOMPONENTEN



1. Fokusring

Nach dem Einschalten der Wärmebildkamera und dem Anvisieren des Ziels kann durch Drehen des Fokusrings die optimale Bildschärfe eingestellt werden. Bei einer Änderung der Abstands zum Ziel, kann das Bild unscharf werden. Daher kann es erforderlich sein, den Fokusring des Objektivs erneut zu drehen, um die Schärfe neu zu bestimmen und ein klares Zielbild zu erhalten.

2. Abdeckung des Objektivs

Bitte decken Sie immer das Objektiv zum Schutz ab, wenn Sie das Gerät nicht verwenden.

3. USB Typ C Anschluss

Das Gerät kann über das mitgelieferte USB-C-Kabel an eine externe Stromquelle angeschlossen werden. In diesem Fall arbeitet Gerät, lädt aber NICHT die Batterie im Batteriefach. Zur Aufladung muss die Batterie aus dem Gerät entnommen werden.

4. Mikro HDMI

Das mitgelieferte Micro-HDMI-Kabel ermöglicht, bei einem Anschluss an den Videoausgang (mit „HDMI“ gekennzeichnet) einen externen Monitor an das Gerät anzuschließen. Das Bild der Wärmebildkamera wird dann auf diesem externen Monitor angezeigt Bitte beachten Sie, dass jeweils nur eine Anzeige (internes Mikrodisplay oder externer Monitor) aktiv sein kann.

5. Batteriefachabdeckung

Legen Sie eine Batterie 18650 in das Batteriefach ein, indem Sie die Batteriefachabdeckung entfernen. Ein Werkzeug ist für diesen Vorgang nicht erforderlich. Beachten Sie die richtige Polarität (auf der Außenseite der Batteriefachabdeckung angegeben).

SCHNELLSTARTANLEITUNG

Tasten	Aktueller Gerätestatus	Kurz drücken	Lange drücken
Ein/ Aus-taste (linke Taste) ◀	Einschalten (Menü wird nicht gezeigt)	Korrektur von Ungleichmäßigkeiten (NUC)	Anzeige aus/Ausschalten
	Ausschalten	/	Einschalten
	Anzeige ausschalten	Anzeige einschalten	Beim Loslassen der Taste sehen Sie die Anzeige
	Eingeschaltet (Menü wird angezeigt)	Zurück zum vorherigen Menü	/
▲ Aufwärts Taste	Das Menü wird nicht angezeigt	Umschaltung zum Szenenmodus	/
	Das Menü wird angezeigt	Menüoptionen wechseln	/
▶ Rechte Taste	Das Menü wird nicht angezeigt	Fotografieren	Videoaufzeichnung
	Das Menü wird angezeigt	Untermenü aufrufen	/
	Videoaufzeichnung	Fotografieren	Aufnahme beenden
Menü Taste	Das Menü wird angezeigt	Untermenü aufrufen	/
	Das Menü wird nicht angezeigt	Menü aufrufen	/
▼ Abwärts Taste	Das Menü wird angezeigt	Bestätigen der aktuellen Option und Rückkehr zum vorherigen Menü	Zurück zum Menü oder Verlassen des Menüs, ohne die aktuellen Einstellungen zu speichern
	Das Menü wird nicht angezeigt	Farbpalette wechseln	/
ANMERKUNG: Benutzer können die Sprache des Geräts an individuelle Bedürfnisse anpassen, Englisch/Deutsch/Französisch/Italienisch/Spanisch.			

BESCHREIBUNG DER TASTEN

1. Ein/Aus Taste (linke Taste) - Einschalten

Halten Sie die Einschalttaste 4 Sekunden lang gedrückt, bis das Startbild im Objektiv erscheint. Nun haben Sie das Gerät erfolgreich eingeschaltet. Der gesamte Einschaltvorgang dauert ca. 18 Sekunden.

Ausschalten

Manuelles Ausschalten: Halten Sie die Einschalttaste gedrückt. Im Okular erscheint ein Statusbalken; nachdem dieser komplett ist und Sie die Taste loslassen, schaltet sich das Gerät aus.

Automatische Abschaltung: Der Benutzer kann über das Menü eine automatische Abschaltzeit einstellen. Falls eingestellt, schaltet sich das Gerät automatisch aus, wenn innerhalb der gewählten Zeitspanne keine Aktion erfolgt.

Anzeige ausschalten

Drücken Sie lange die Einschalttaste. Der Fortschrittsbalken für das Ausschalten wird im Objektiv angezeigt. Wenn Sie die Taste loslassen, bevor der Statusbalken komplett ist, wird die Abschaltung abgebrochen und der Modus "Display aus" aktiviert.

Anzeige einschalten

Drücken Sie im Modus Display „Aus“ aus eine beliebige Taste, um den Bildschirm aufzuwecken.

Korrektur von Ungleichmäßigkeiten (NUC)

Während des normalen Betriebs führt das Gerät gelegentlich und automatisch eine Korrektur von Ungleichmäßigkeiten (NUC) durch. Während dieses Vorgangs senkt sich der Verschluss kurzzeitig vor den Sensor, wodurch das Bild eingefroren und etwaiges Rauschen im Bild zurückgesetzt wird. Wenn zwischen den automatischen NUC-Funktionen des Systems ein übermäßiges Rauschen im Bild festgestellt wird, führen Sie eine manuelle NUC durch. Ein kurzer Druck auf die linke Taste führt diese Funktion durch. Das Bild wird kurzzeitig eingefroren und stellt sich neu ein.

2. Aufnahmetaste (rechte Taste)

Fotografieren

Wenn kein Menü auf dem Bildschirm angezeigt wird, drücken Sie kurz auf die entsprechende Taste. Damit wird ein Foto der aktuellen Szene gespeichert. Während der internen Speicherung kann das Bild auf dem Display kurzfristig einfrieren.

Videoaufzeichnung

Wenn kein Menü auf dem Bildschirm angezeigt wird, drücken Sie lange auf die rechte Taste. Die Videoaufzeichnung wird gestartet. Ein weiterer langer Druck auf die rechte Taste stoppt die Aufnahme. Während der Videoaufzeichnung können Sie mit einem kurzen Druck auf die rechte Taste auch Fotografieren.

3. Aufwärts-Taste

Szenenmodus wechseln

Wenn kein Menü auf dem Bildschirm angezeigt wird, drücken Sie kurz auf die Aufwärts Taste, um zwischen den drei voreingestellten Modi zu wechseln: Standard, Verbessert oder Erkennung*.

4. Abwärts Taste

Farbpaletten wechseln

Wenn kein Menü auf dem Bildschirm angezeigt wird, drücken Sie kurz die Abwärts Taste, um zwischen den verschiedenen Farbpaletten umzuschalten: weiß heiß, schwarz heiß, (einstellbar*) rot heiß, Eisen, blau heiß (oder Feuer*) und gelb.

Verkleinerung

Wenn kein Menü auf dem Bildschirm angezeigt wird, können Sie mit einem langen Druck auf die Abwärts-Taste elektrisch auszoomen.

5. Menü Taste

Wenn das Gerät eingeschaltet ist und das Menü nicht angezeigt wird, drücken Sie kurz auf die Menütaste, um dieses anzuzeigen.

Bestätigen und zurückkehren/beenden

Wenn Sie sich in einem Menü befinden, können Sie durch einen kurzen Druck auf die Menütaste die aktuelle Option bestätigen und zum vorherigen Menü zurückkehren. Wenn Sie sich in einem Menü befinden, können Sie durch langes Drücken der Menütaste das Menü verlassen, ohne die aktuellen Einstellungen zu speichern.

FUNKTIONSBESCHREIBUNG

Für eine weitere Benutzeranpassung können Sie über das Menü auf diese Schlüsselfunktionen zugreifen:

Szenenmodus: Sie können aus drei voreingestellten Szenenmodi auswählen: Standard, Verbessert oder Schwerpunkt (oder Erkennung*).

Farbpaletten: Es gibt mehrere Farbpaletten: weiß heiß, schwarz heiß, (einstellbar*) rot heiß, Eisen, blau heiß (oder Feuer*) und gelb.

Helligkeit: Die Szenenhelligkeit ist von 1 bis 10 einstellbar. Hinweis: Der eingestellte Helligkeitswert wird im aktuellen Szenenmodus gespeichert.

Helligkeit des Bildschirms: Aus dem Display austretende Lichtmenge, einstellbar von Stufe 1 bis 10. Während der Nacht mag es angenehmer sein ein gedämpftes Licht im Display zu haben. Tagsüber bevorzugt der Nutzer möglicherweise ein helleres Display.

Kontrast: Einstellbar auf die Präferenzen des Nutzers in Stufen von 1 bis 10.

Kalibrierungsmodus: Legt fest, wie oft eine Ungleichmäßigkeitskorrektur (NUC) durchgeführt wird. Die Standardeinstellung ist automatisch.

* je nach Version der Firmware

Stadiametrischer Entfernungsmesser: Anhand des Abstands zwischen den beiden Stadienlinien auf dem Bildschirm kann die Entfernung zu Zielen bekannter Größe geschätzt werden. Die Lage der Grundlinie bleibt unverändert. Verwenden Sie die Aufwärts-/Abwärts-Tasten, um die obere Linie, die das Ziel umschließt, zu verschieben. Die Entfernung wird Ihnen in der oberen linken Ecke des Bildschirms angezeigt.

WiFi: WiFi kann zur Übertragung von Echtzeit-Videos an ein mobiles Gerät verwendet werden. Schalten Sie das WiFi über das Menü des Gerätes ein, beachten Sie den oben im Bildschirm angezeigten Netzwerknamen. Verbinden Sie das Netzwerk mit den Einstellungen Ihres mobilen Gerätes.

Der Benutzer kann die Steiner Connect App verwenden, um auf Fotos/Videos auf dem Gerät zuzugreifen, Live-Videos zu streamen oder Geräteeinstellungen zu ändern.

Automatisches Stand-by: Der automatische Stand-by-Timer kann auf 5/10/15 Minuten eingestellt werden. Wenn innerhalb der voreingestellten Zeit keine Aktion erfolgt, aktiviert sich der Ruhemodus. Im Standby-Modus (Ruhezustand) ist das Display ausgeschaltet, aber die Wärmebildkamera bleibt eingeschaltet (und verbraucht Batteriestrom), um einen schnellen Wiederbeginn zu gewährleisten.

Automatische Abschaltung: Die automatische Abschaltuhr kann auf 15/30/60 Minuten eingestellt werden. Wenn innerhalb der voreingestellten Zeit keine Aktion erfolgt, schaltet sich das Gerät automatisch ab.

Energiesparen (Stromsparen*): Dieser Modus kann aktiviert werden, wenn der Benutzer eine längere Betriebsdauer wünscht. Wenn diese Funktion aktiviert ist, schaltet der interne Mikroprozessor in einen Energiesparmodus, der sich auf die Geschwindigkeit der Bildverarbeitung auswirken kann. Außerdem bleibt die Helligkeit des Displays auf 20% festgelegt (sie kann nicht höher eingestellt werden) und das WiFi wird deaktiviert.

Einstellung des Wasserzeichens: Wenn diese Option aktiviert ist, kann der Benutzer zwischen nur Uhrzeit, nur Datum oder sowohl Datum als auch Uhrzeit wählen. Das Wasserzeichen kann ausgeschaltet werden. Das Zeit- und Datumsformat kann entsprechend der Wünsche des Benutzers eingestellt werden.

Zeitanpassung: Benutzer können die interne Geräteuhr als auch die Uhrzeit und das Datum individuell einstellen.

Spracheinstellung: Deutsch / Englisch / Französisch / Italienisch / Spanisch.

Speicher (Karte*) formatieren: Der Benutzer kann den internen Speicher neu formatieren. ACHTUNG: Durch diesen Vorgang werden alle gespeicherten Fotos und Videos vom Gerät gelöscht. Wählen Sie "Nein", um den Vorgang abzubrechen.

Werkseinstellungen wieder herstellen: Dieser Vorgang stellt alle Einstellungen auf Standard zurück (wirkt sich nicht auf gespeicherte Fotos/Videos aus). Wählen Sie "Nein", um den Vorgang abzubrechen.

Anzeige der Batterieleistung: Beim Einschalten des Geräts wird in der unteren linken Ecke des Bildschirms eine Batterieanzeige eingeblendet, die eine Schätzung der verbleibenden Leistung anzeigt. Anmerkung: Bei einer niedrigen Anzeige ersetzen Sie bitte die Batterien durch frisch geladene Batterien.

* je nach Version der Firmware

MONTAGE DES VORSATZGERÄTES

Bitte beachten Sie, dass Sie einen Adapter benötigen, um das Nighthunter C35 mit Ihrem Zielfernrohr zu verbinden. Bei der Beschaffung des Adapters prüfen Sie bitte den Durchmesser des Zielfernrohrs (Objektivseite) und wählen Sie die Adaptergröße entsprechend dem Durchmesser. Nachfolgend ein Beispiel für den Ranger 4 Objektivrohrdurchmesser und eine Wertetabelle für die Steiner-Zielfernrohre:



Ranger 4 / Predator 4		Ranger 6	
Vergrößerung	Objektivdurchmesser	Vergrößerung	Objektivdurchmesser
... x24	30 mm	... x24	30 mm
... x42	51,2 mm		
... x50	57,2 mm		
... x56	64,1 mm	... x56	63,5 mm

Bitte beachten Sie, dass der Adapter ein Gewinde von M33,5 X 0,75 benötigt, um kompatibel mit dem Steiner Wärmebildgerät kompatibel zu sein.



1. Bereiten Sie das Vorsatzgerät vor: Drehen Sie die Gegen-schraube im Uhrzeigersinn, bis sie den Boden erreicht.
2. Schrauben Sie das Zwischenstück im Uhrzeigersinn auf den Clip, bis sich die Klammer des Zwischenstücks in der 12-Uhr-Position (oberste Position) befindet.
3. Nach der korrekten Positionierung des Zwischenstücks, drehen Sie die Konter-schraube gegen den Uhrzeigersinn in Richtung des Zwischenstücks. Sobald die Konter-schraube fest sitzt, sind beide Teile fest miteinander verriegelt.

4. Positionieren Sie den geöffneten Adapter neben dem Zielfernrohr, setzen Sie das Zielfernrohr ein, stellen Sie sicher, dass alles gerade ist, und schließen Sie dann die Klemme.

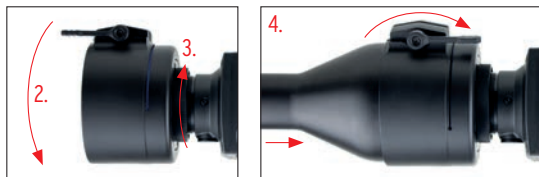

Besuchen Sie unsere Website www.steiner.de um Videos zur Montage des Nighthunter C35 und noch mehr sehen zu können.

NULLSTELLUNG DES VORSATZGERÄTES

Der erste Schritt besteht darin, ein bereits eingeschossenes Zielfernrohr mit dem entsprechenden Gewehr als Grundlage zu haben. Befestigen Sie nun die Montage des Clips am Zielfernrohr (siehe Abschnitt MONTAGE DES DES VORSATZGERÄTES).

Bitte beachten Sie, dass für die Nulleinstellung des Clip-on entweder eine 100 m oder 50 m-Ziel genutzt wird. Sobald Sie Ihren Schuss abgegeben haben, müssen Sie die Entfernung des Geschosses zum Ziel in cm messen.

Entfernung des Geschosses vom Ziel in cm, sowohl in vertikaler als auch in horizontaler Richtung.

Siehe Beispiel für einen 100 m Schuss:

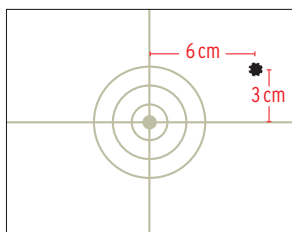

Nun müssen Sie in das: [M] Menü ▼ Bildposition anpassen

Das Display zeigt Ihnen 3 Optionen zur Auswahl. A, B, C bietet Ihnen die Möglichkeit, unter jedem Buchstaben ein anderes Zielfernrohr/Gewehr zu speichern)

Beispiel:

Buchstabe A ist Ranger 4
Buchstabe B ist Ranger 6
und Buchstabe C ist ein M7Xi.

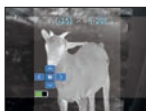
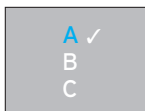

Oben auf dem Bildschirm gibt es 2 Werte: **Beispiel:** <> 7 ^v 16

Sie können diese Werte leicht ändern, indem Sie nach oben, unten, links und rechts gehen ▲ ▼ ◀ ▶ Alternativ können diese Werte auch über die Steiner Connect App eingestellt werden.

Angenommen, jeder Druck auf die untere Taste entspricht 1 MOA (das sind 2,9 cm beim Schießen auf 100 m und 1,45 cm beim Schießen auf 50 m), müssen Sie in dem von uns als Beispiel verwendeten Fall 1 Mal den Abwärtspfeil ▼ (ca. 3 cm) und 2 Mal den linken Pfeil ◀ (ca. 6 cm) verwenden.

Drücken Sie anschließend erneut die Menütaste [M] und damit Sie das Ihre Einstellungen abspeichern können.

[M] Menü ▶ rechte Taste [M] Menü zum Bestätigen

[M] Menü ◀ linke Taste [M] Menü zum Abbrechen

Um die aktualisierten Werte zu überprüfen, gehen Sie erneut durch [M] Menü ▼ Bildposition anpassen [M] Menü zum Bestätigen

Wählen Sie Ihr Gerät zwischen den Optionen A, B, C. aus Sie sehen nun die neuen Werte am oberen Rand des Bildschirms.

Beispiel: <> 5 ^v 15

Wir empfehlen Ihnen nun, erneut zu schießen, um zu überprüfen, ob das Geschoss das Ziel trifft Sollte das Ziel immer noch weit entfernt sein, wiederholen Sie bitte den Vorgang.

Besuchen Sie unsere Website www.steiner.de um Videos zur Nullstellung des Nighthunter C35 und noch mehr sehen zu können.

BATTERIE

Steiner empfiehlt die Verwendung einer Lithium-Ionen-Batterie Typ 18650, 3,7V ~3000mAh (18 x 65 mm). Beachten Sie, dass das Gerät zwar arbeitet, **den Akku** im Akkufach aber nicht auflädt, wenn das Gerät per USB angeschlossen ist. Die Batterie muss zum Aufladen aus dem Gerät entfernt werden.

TROUBLE SHOOTING

1. Gerät lässt sich nicht einschalten

Lösung: Tauschen Sie die Batterien aus oder schließen Sie das Gerät an eine externe Stromversorgung an. Stellen Sie sicher, dass Sie die Einschalttaste für die vollen 4 Sekunden gedrückt halten.

2. Das Gerät kann keine Fotos/Videos aufzeichnen

Lösung: Der interne Speicherplatz des Geräts ist möglicherweise voll. Löschen Sie nicht benötigte Fotos/Videos oder formatieren Sie die Speicherkarte.

3. Uhrzeit/Datum des Geräts stimmt nicht mit der tatsächlichen Uhrzeit/dem tatsächlichen Datum überein

Lösung: Aktualisieren im Menü des Geräts die Uhrzeit und das Datum.

4. Bildschirm wird während der Benutzung schwarz

Lösung: Drücken Sie kurz auf eine beliebige Taste, um das Gerät aus dem Standby-Modus aufzuwecken. Das Display leuchtet auf.

5. Unscharfes Bild im Gerät während der Benutzung

Lösung: Überprüfen Sie die Dioptrieneinstellung, um eine klare Sicht auf das Mikrodisplay durch das Okular zu gewährleisten. Drehen Sie dann den Fokusring von Hand, bis das Bild scharf gestellt ist.

LAGERUNG UND TRANSPORT

Bitte lagern und/oder transportieren Sie das Gerät in einer Umgebung, die den folgenden Angaben entspricht.

Um Gefahren, Sachschäden usw. zu vermeiden, lesen Sie bitte vor der Benutzung des Geräts das Benutzerhandbuch sorgfältig durch.

Lagerung

1. Das verpackte Gerät ist in einem gut belüfteten Raum bei einer Temperatur zwischen -30° C und 60° C und einer relativen Luftfeuchtigkeit von maximal 95 % zu lagern.

2. Bewahren Sie die Batterien niemals im Gerät auf.

Transport:

Das Gerät sollte während des Transports vor Regen, Eintauchen in Wasser, starken Vibrationen und Stößen geschützt werden.

STEINER CONNECT APP

Laden Sie die Steiner Connect App aus dem App Store oder von Google Play herunter, um aufgezeichnete Fotos und Videos auf einem externen Gerät anzuschauen.



Downloadlink Steiner Connect App für iOS



Downloadlink Steiner Connect App für Android

Systemvoraussetzungen:

- Android 8.0 und neuere Versionen
- iOS 13 und neuere Versionen

Das Handbuch wird nach einer technischen Verbesserung aktualisiert.

TECHNISCHE SPEZIFIKATIONEN

Nighthunter C35		
Detektor	Auflösung	640 x 480@12µm
	Spektrum	8 ~ 14µm
	NETD	≤50mK @ 25 °C
Objektiv	Brennweite	35mm F/1.0
	Fokus	manuell
	Sichtfeld bei 100 m	12.5 x 9.4 m
	Ausgabe-Bildrate	50Hz
	Systemvergrößerung	1x-8x
	Äußerer Durchmesser	M33.5x0.75
Stromversorgung	Batterie	18650, 3000 mAh, austauschbar
	Adapter	Standard USB-Netzadapter 5VDC, max. 10 W
	Betriebszeit	Kontinuierliche Betriebszeit der Batterie ≥ 4.5 Stunden bei 25°C (nur Beobachtung)
Schnittstelle	USB	TYPE C (USB 2.0 Standard), unterstützt Datenübertragung
	Video-Schnittstelle	Mikro HDMI
	WiFi	Unterstützt WiFi-Kommunikation (APP), Videoübertragung in Echtzeit
Anzeige	Anzeige	0.39 Zoll, farbiges OLED
	Auflösung	1024 x 768
	Video-Ausgangsformat	Digitales Video

TECHNISCHE SPEZIFIKATIONEN

Nighthunter C35		
System	Speicherkapazität	16GB
Umwelt	Betriebstemperatur	-30 °C – 50 °C
	Lagertemperatur	-40 °C – 60 °C
	Luftfeuchtigkeit	10% ~ 95%, ohne Kondensation
	Schock	800G/1ms halbsinusförmig IEC60068-2-27
	Vibration	10Hz ~ 150Hz ~ 10Hz 0.15 mm IEC60068-2-6
	Fall	1m Fallhöhe
	Wasserdicht	Ja
	Zertifizierung	UN38.3, RoHS, CE, FCC, EAC
Wahrnehmung	Zielscheibe 1,8x0,5 m	1800 m
	Fahrzeug	4400 m
	Rothirsch	3200 m
	Rehwild	2000 m
Erkennung	Zielscheibe 1,8x0,5 m	450 m
	Fahrzeug	1100 m
	Rothirsch	825 m
	Rehwild	500 m
Identifizierung	Zielscheibe 1,8x0,5 m	225 m
	Fahrzeug	550 m
	Rothirsch	400 m
	Rehwild	250 m

ENTSORGUNG ELEKTRISCHER UND ELEKTRONISCHER GERÄTE

(Gilt für die EU sowie andere europäische Länder mit getrennten Sammelsystemen)



Benutzerinformationen zur Entsorgung von elektrischen und elektronischen Geräten (private Haushalte)

Dieses Symbol auf unseren Produkten und/oder begleitenden Dokumenten bedeutet, dass verbrauchte elektrische und elektronische Produkte nicht mit unsortiertem Siedlungsabfall (gewöhnlicher Hausmüll) vermischt werden dürfen. Bringen Sie zur ordnungsgemäßen Behandlung, Rückgewinnung und Recycling diese Produkte zu den entsprechenden Sammelstellen, wo sie ohne Gebühren entgegengenommen werden.

Vor Abgabe an einer Erfassungsstelle für Altgeräte entnehmen Sie bitte noch Altbatterien und Altakkumulatoren und entsorgen diese getrennt vom Altgerät wiederum an entspr. Sammelstellen hierfür.

In einigen Ländern kann es auch möglich sein, diese Produkte beim Kauf eines entsprechenden neuen Produkts bei Ihrem örtlichen Einzelhändler abzugeben.

Die ordnungsgemäße Entsorgung dieses Produkts dient dem Umweltschutz und verhindert mögliche schädliche Auswirkungen auf Mensch und Umgebung, die aus einer unsachgemäßen Handhabung von Abfall entstehen können.

Genauere Informationen zur nächstgelegenen Sammelstelle erhalten Sie bei Ihrer Gemeindeverwaltung. In Übereinstimmung mit der Landesgesetzgebung können für die unsachgemäße Entsorgung dieser Art von Abfall Strafgebühren erhoben werden.

Für Geschäftskunden in der Europäischen Union

Bitte treten Sie mit Ihrem Händler oder Lieferanten in Kontakt, wenn Sie elektrische und elektronische Geräte entsorgen möchten. Er hält weitere Informationen für Sie bereit.

Informationen zur Entsorgung in anderen Ländern außerhalb der Europäischen Union

Dieses Symbol ist nur in der Europäischen Union gültig. Bitte treten Sie mit Ihrer Gemeindeverwaltung oder Ihrem Händler in Kontakt, wenn Sie dieses Produkt entsorgen möchten und fragen Sie nach einer Entsorgungsmöglichkeit.

Bedienungsanleitung Nighthunter C35	2
User manual Nighthunter C35	16
Istruzioni d'uso Nighthunter C35	30
Manuel d'utilisation Nighthunter C35.....	44
Manual de instrucciones del I Nighthunter C35	58

INTRODUCTION

Thank you for purchasing the Steiner thermal clip-on. Please read this manual first and retain it for future reference.

IMPORTANT

Steiner reserves the right to modify product specifications at any time without prior notice.

FCC WARNING

This device complies with Part 15 FCC Rules. Operation is subject to the following two conditions: (1) This device may not cause harmful interference. (2) This device must accept any interference received including interference that may cause undesired operation.

IMPORTANT

Danger

1. Please follow the method described in this Manual for charging the batteries, and follow proper charging procedures and precautions. Improper charging may cause overheating, damage and even personal injury;
2. Do not attempt to open or disassemble batteries at any time.

Warning

1. Do not use or store the device in an environment with the temperature higher than the permitted level;
2. Do not expose the device directly to high-intensity heat sources, such as the sun, laser, spot welding machinery, etc.;
3. Do not knock, throw or excessively vibrate the device and/or its accessories to avoid damage;
4. Do not attempt to disassemble the unit by yourself, which may cause damage to the device and loss of warranty rights;
5. Please observe the following rules when wiping this device:
 - Non-optical surface: if necessary, use a clean and soft cloth to wipe any non-optical surfaces of the thermal imaging camera;
 - Optical surface: avoid getting dirt / debris / oils (including oil from your hands) on the optical surfaces of the thermal imaging camera. When an optical lens surface is contaminated, use a professional lens cloth to carefully clean it;

Notes

1. Avoid exposing the device to excessive dust or moisture.
2. The lens should be covered when the device is not in use;

List of Parts

- Micro USB 18650 Charger
- Micro HDMI Cable

PRODUCT COMPONENTS

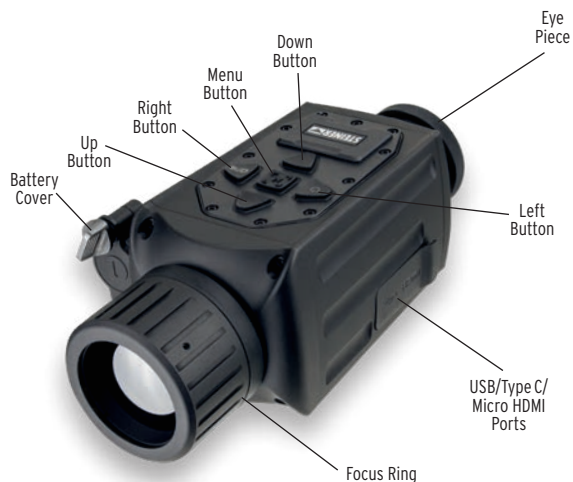

1. Focus ring

After the thermal imaging camera is turned on and aimed at the target, the focus ring should be turned until optimum image clarity is attained. When the distance to the target changes, the image may be blurred. Therefore, it may be necessary to turn the lens focus ring to refocus until the target image is clear.

2. Lens cover

Please cover the lens for protection when the unit is not in use.

3. USB Type-C port

The unit can be connected to external power, via the provided USB-C cable. When connected in this manner, the unit will operate but will NOT charge the battery inside the battery compartment. The battery must be removed from the device in order to be recharged.

4. Micro HDMI

By attaching the provided micro-HDMI cable to the video-out port (marked "HDMI"), an external monitor may be connected. The image from the thermal camera will then be displayed on this remote monitor. Please note that only one display (internal microdisplay or external monitor) can be active at a time.

5. Battery cover

Insert one 18650 battery into the battery compartment, accessed via the battery cover. No tools are necessary to access this compartment. Battery must be inserted with the proper polarity, as indicated on the outside of the battery cover.

QUICK START INSTRUCTIONS

Buttons	Device current status	Short press	Long press
Power button (left button) ◀	Power on (menu not displayed)	Non-Uniformity Correction (NUC)	Display off / Power off
	Power off	/	Power on
	Display off	Display on	When the button is lifted Display on
	Power (menu displayed)	Back to previous menu	/
▲ Up button	Menu bar is not displayed	Switch scene mode	/
	Menu bar is displayed	Switch menu options	/
▶ Right button	Menu bar is not displayed	Take photos	Video recording
	Menu bar is displayed	Enter sub-menu	/
	Video recording	Take a photo	Stop recording
Menu button	Menu bar is displayed	Enter sub-menu	/
	Menu bar is not displayed	Enter the menu	/
Down button ▼	Menu bar is displayed	Confirm current option and return to previous menu	Return to or exit the menu without saving current settings
	Menu bar is not displayed	Switch color palette	/

NOTE: Users can adjust the device language according to their individual needs, English/German/French/Italian/Spanish.

BUTTON DESCRIPTION

1. Power button (left button) – Power on

Press and hold the power button for 4 seconds until the startup image appears in the eye lens. At that point the imager is started successfully. The full bootup process takes approximately 18sec.

Power off

Manual power-off: press and hold the power button. The power-off progress bar will be displayed in the eyepiece, and the power will turn off when the button is released after the progress bar is full.

Automatic power-off: the user may set an automatic power-off time via the menu system. If set, in the absence of any button presses within the chosen time period, the unit will automatically power off.

Display off

Long press on the power button. The power-off progress bar will be displayed in the eyepiece. Before the progress bar is full, if the button is released, the power-off will be cancelled and Display Off mode will be entered.

Display on

In Display Off mode, press any button to wake the screen.

Non-Uniformity Correction (NUC)

During normal operation, the imager will occasionally and automatically perform a NUC. During this operation, a shutter momentarily drops in front of the sensor, freezing the image and resetting any fixed-pattern noise in the image. If excessive pattern-noise is noted in the image in between the system's automatic NUC functions, a manual NUC can be implemented. To perform this function, utilize a short press on the left button. The image will momentarily freeze and reset.

2. Record button (right button)

Take photos

With no menu displayed on the screen, utilize a short press on the right button. A photo will be stored of the current scene. The image on the display may briefly freeze while the image is saved to internal storage.

Video recording

With no menu displayed on the screen, utilize a long press on the right button. A video will start recording. Another long press will stop the recording.

During video recording, a short press may be utilized to take photos as well.

3. Up button

Switch scene mode

With no menu displayed on the screen, utilize a short press on the up button to switch between the three preset modes: standard, enhanced, and highlight (or detect*).

4. Down button

Switch color palettes

With no menu displayed on the screen, utilize a short press on the down button to switch between the various color palettes: white hot, black hot, (adjustable*) red hot, iron, blue hot (or fire*), amber.

Zoom out

With no menu displayed on the screen, utilize a long press on the down button to electronically zoom out the scene.

5. Menu button

When the device is powered on and the menu is not displayed, utilize a short press on the menu button to display the menu.

Confirm and return / exit

When inside a menu, utilize a short press on the menu button to confirm the current option and return to the previous menu. When inside a menu, utilize a long press on the menu button to exit the menu without saving the current settings.

FUNCTION DESCRIPTION

These key features can be accessed via the menu system, to allow further user customization:

Scene mode: There are three preset scene modes that can be selected: standard, enhanced, and highlight (or detect*).

Color Palettes: There are multiple color palettes: white hot, black hot, (adjustable*) red hot, iron, blue hot (or fire*) and amber.

Brightness: This is the scene brightness, and is adjustable from levels 1-10. Note: the adjusted brightness value will be saved in the current scene mode.

Screen brightness: This is the amount of light coming out of the microdisplay, and is adjustable from levels 1-10. At night, it may be more comfortable to look at a dim display. During the day, the user may prefer a brighter display.

Contrast: Adjustable for user preference, from levels 1-10.

Calibration mode: This modifies how often the imager performs its Non-Uniformity Correction (NUC). The default is Automatic.

* depending on firmware version

Stadiametric Rangefinder: Utilizing the distance between the two stadia lines on the screen, the distance to targets of known size can be estimated. The position of the bottom line remains unchanged. Use the up/down buttons to move the upper line, bracketing the target. Distance is then displayed in the upper left corner of the screen.

WiFi: WiFi can be used to transmit real-time video to a mobile device. Turn on WiFi using the menu system on the imager, noting the network name displayed at the top of the screen. Then, connect to this network via Settings on your mobile device.

At this point, a user can utilize the Steiner Connect App to access photos/videos on the imager, stream live video, or modify device settings.

Auto Stand-by: The Automatic Stand-by timer can be set to 5/10/15 minutes. If no buttons are pressed within the pre-set time, Sleep Mode will be entered. During Stand-by (Sleep Mode) the display will be off, but the thermal camera will remain on (and drawing battery power) to ensure a quick restart.

Automatic power-off: The automatic power-off timer can be set to 15/30/60 minutes. If no buttons are pressed within the pre-set time, the imager will automatically power itself off.

Energy saving (Power saving*): This mode can be turned on when the user desires extended runtime. When enabled, the internal microprocessor will switch into a low power mode, which may affect image processing speed. Additionally, the display brightness will remain fixed at 20% output (it cannot be adjusted higher) and the WiFi will be disabled.

Watermark setting: When enabled, the user can select between time only, date only, or both date and time. Watermark can also be turned off. There are several options for time and date format to suit user preference.

Time adjustment: The user can adjust the device's internal clock, setting the time and date.

Language setting: English / German / French / Italian / Spanish.

Memory (card*) formatting: The user can re-format the internal memory. CAUTION-performing this operation deletes all saved photos and videos from the device. Select "No" to cancel the operation.

Restore default: This operation restores all parameters to factory settings (but does not affect stored photos / videos). Select "No" to cancel the operation.

* depending on firmware version

Battery power display: When the imager is turned on, a battery indicator will be displayed in the lower left corner of the screen highlighting an estimate of power remaining. Note: When the power is low, please replace the batteries with freshly charged ones.

MOUNTING OF THE CLIP ON

Please note that you need an adapter to connect the Nighthunter C35 with your scope. While sourcing the adapter, please check the diameter of the scope tube (objective side) and choose the adapter size accordingly to the diameter.

Below an example of Ranger 4 objective tube diameter and a values table for the Steiner riflescopes:



Ranger 4 / Predator 4		Ranger 6	
Magnification	Objective tube Ø	Magnification	Objective tube Ø
... x24	30mm	... x24	30mm
... x42	51,2mm		
... x50	57,2mm		
... x56	64,1mm	... x56	63,5mm

Please note that the adapter needs a thread of M33,5 X 0,75 to be compatible with the Steiner clip-on thermal device.



1. Prepare the clip on: twist clockwise the counter screw until it reaches the bottom.
2. Screw the adapter clockwise onto the clip-on, until the adapter's clamp reaches the 12 o'clock position (upward-most position).
3. Once the adapter is correctly positioned, back out (turn counter-clockwise) the counter-screw towards the adapter until it is tight, locking them together.
4. Position the opened adapter next to the scope, insert the scope in, ensure everything is straight and then close the adapter clamp.



Visit our website www.steiner.de to view our "how to mount the Nighthunter C35 clip on" video and even more.

ZEROING OF THE CLIP ON

First step is to have a zeroed riflescope with the corresponding rifle and to mount the clip on on the riflescope (see MOUNTING OF THE CLIP ON section).

Please note that for zeroing the clip-on, aiming either a 100 m or 50 m target.

Once you have your shot done, it's necessary to measure in cm the distance of the bullet from the aim, in both vertical and horizontal direction.

See example of a 100 m shoot:

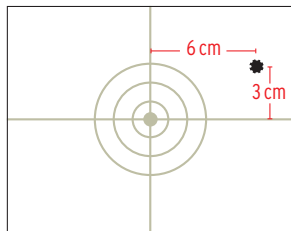

Now you need to go into: [M] Menu ▼ Image location adjust

The interface will show you 3 options and you can choose between A, B, C and register to any letter a different riflescope/rifle.

Example:

letter A is Ranger 4
letter B is Ranger 6
and letter C is a M7Xi.

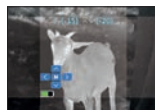

Up on the screen there are 2 values:

Example: <> 7 ▲ ▼ 16

You can change these values easily moving up, down, left and right using the arrows ▲ ▼ ◀ ▶ or you can adjust the values also from the Steiner Connect App.

Assuming that, every push of the bottom corresponds to 1 MOA (which is 2,9 cm if you shoot 100 m and 1.45 cm if you shoot 50 m distance) in the specific case we use as example, you will need to push 1 time the down arrow ▼ (circa 3 cm) and 2 times the left arrow ◀ (circa 6 cm)

Afterwards push Menu button [M] again and the device will ask you to cancel or confirm.

[M] Menu ▶ right button [M] Menu to confirm

[M] Menu ◀ left button [M] Menu to cancel

To check the updated values you need to go again through

[M] Menu ▼ Image location adjust [M] Menu to confirm

Select the device between A, B, C options. You will now see the new values at the top of the screen.

Example: <> 5 ▲ ▼ 15

We now recommend you shoot again to check if the bullet hits the aim if it is still distant repeat the process.

Visit our website www.steiner.de to view our "how to zeroing the Nighthunter C35 clip on" video and even more.

BATTERY

Steiner recommends the use of a type 18650 Li-ion battery, 3.7V ~3000mAh (18 x 65 mm). Note that the unit will operate but will **not charge the battery** inside the battery compartment when connected to USB. The battery must be removed from the device in order to be recharged.

TROUBLESHOOTING

1. Device fails to start

Solution: Replace the battery or connect an external power supply. Ensure the power-on button is held for the full 4 seconds.

2. The device cannot take photos/record videos

Solution: the internal storage space of the device may be full. Delete photos / videos that are unnecessary, or format the memory card.

3. The device time/date does not match the actual time/date

Solution: Reset the time and date of the device in the menu.

4. Screen blacks out during use

Solution: Short-press any button to wake up the device from Standby Mode. The display will light up.

5. The image of the device is blurred during use

Solution: Check the diopter adjustment to ensure a clear view of the micro-display through the eyepiece. Then, manually turn the objective lens until objects are in clear focus.

STORAGE AND TRANSPORT

Please store and/or transport the imager within the following environmental parameters.

To prevent danger, property loss, etc., please read the manual carefully before using the device.

Storage

1. The packaged product shall be stored in a well-ventilated room at a temperature between -30°C and 60°C and relative humidity not exceeding 95%.
2. Do not store batteries inside the unit.

Transport:

The unit should be protected against rain, water immersion, severe vibrations, and impact during transportation.

STEINER CONNECT APP

Download the Steiner Connect App from the App Store or Google Play to view recorded photos and video on a connected device.



Downloadlink Steiner Connect App for iOS



Downloadlink Steiner Connect App for Android

System requirements:

- Android 8.0 and newer
- iOS 13 and newer

The version of the manual will be updated after the technical improvement of the product.

TECHNICAL SPECIFICATIONS

Nighthunter C35		
Detector	Resolution	640 x 480@12µm
	Spectrum	8 ~ 14µm
	NETD	≤50mK @ 25 °C
Lens	Focal length	35mm F/1.0
	Focus	Manual
	Field of view @ 100m	12.5 x 9.4 m
	Output frame rate	50Hz
	System magnification	1x-8x
Power supply	Thread specification	M33.5x0.75
	Battery	18650, 3000 mAh, changeable
	Adaptor	Standard USB power adaptor 5VDC, max, 10W
	Working time	Battery continous working time ≥4.5 hours @25 °C (only watching)
Interface	USB	TYPE C (USB 2.0 standard), support data transmission
	Video interface	Micro HDMI
	WiFi	Support WiFi (APP) communication, realtime video transmission
Display	Display	0.39 inch, colorful OLED
	Resolution	1024 x 768
	Video output format	Digital video

TECHNICAL SPECIFICATIONS

Nighthunter C35		
System	Memory capacity	16GB
Environment	Working temp	-30 °C – 50 °C
	Storage temp	-40 °C – 60 °C
	Humidity	10% ~ 95%, not-condensing
	Shock	800G/1ms semi-sinoidal IEC60068-2-27
	Vibration	10Hz ~ 150Hz ~ 10Hz 0.15 mm IEC60068-2-6
	Drop	1m drop
	Waterproof	Yes
	Certification	UN38.3, RoHS, CE, FCC, EAC
Detection	1,8x0,5 m size target	1800 m
	Vehicle	4400 m
	Red Deer	3200 m
	Roe Deer	2000 m
Recognition	1,8x0,5 m size target	450 m
	Vehicle	1100 m
	Red Deer	825 m
	Roe Deer	500 m
Identification	1,8x0,5 m size target	225 m
	Vehicle	550 m
	Red Deer	400 m
	Roe Deer	250 m

DISPOSAL OF ELECTRICAL AND ELECTRONIC EQUIPMENT

(applies to the EU, and other European countries with separate collection systems)



User information on the disposal of electrical and electronic equipment (private households).

This symbol on our products and/or accompanying documents means that used electrical and electronic products should not be mixed with unsorted municipal waste (ordinary household waste). For proper treatment, recovery and recycling, take these products to the appropriate collection points where they will be accepted without charge.

Before handing over the waste equipment to a collection point, please remove used batteries and accumulators and dispose of them separately from the waste equipment at the appropriate collection points.

In some countries, it may also be possible to dispose of these products at your local retailer when purchasing an equivalent new product.

Proper disposal of this product will help protect the environment and prevent potential harm to people and the environment which could result from inappropriate waste handling.

For more detailed information on the nearest collection point, please contact your local government. In accordance with provincial legislation, penalties may be imposed for improper disposal of this type of waste.

For business customers in the European Union

Please contact your dealer or supplier if you wish to dispose of electrical and electronic equipment. He will have more information for you.

Information on disposal in other countries outside the European Union

This symbol is only valid in the European Union. Please contact your local council or distributor if you wish to dispose of this product and ask for a disposal option.

Bedienungsanleitung Nighthunter C35	2
User manual Nighthunter C35	16
Istruzioni d'uso Nighthunter C35	30
Manuel d'utilisation Nighthunter C35.....	44
Manual de instrucciones del I Nighthunter C35	58

INTRODUZIONE

Grazie per aver acquistato la termocamera Steiner agganciabile. Si prega di leggere prima questo manuale e di conservarlo per riferimenti futuri.

IMPORTANTE

Steiner si riserva il diritto di modificare le specifiche dei prodotti in qualsiasi momento senza preavviso.

AVVERTENZA FCC

Questo dispositivo è conforme alle norme FCC Parte 15. Il funzionamento è soggetto alle due condizioni seguenti: (1) Questo dispositivo non può causare interferenze dannose. (2) Questo dispositivo deve accettare qualsiasi interferenza ricevuta, comprese le interferenze che possono causare un funzionamento indesiderato.

IMPORTANTE

Pericolo

1. Si prega di seguire il metodo descritto in questo manuale per la ricarica delle batterie, e di seguire le procedure di ricarica corrette e le precauzioni preliminari. Una carica impropria può causare surriscaldamento, danni e persino lesioni personali;
2. Non tentare mai di aprire o smontare le batterie.

Attenzione

1. Non utilizzare o conservare il dispositivo in un ambiente con una temperatura superiore al livello consentito;
2. Non esporre il dispositivo direttamente a fonti di calore ad alta intensità, come il sole, il laser, macchinari per la saldatura a punti, ecc;
3. Non sbattere, lanciare o scuotere eccessivamente il dispositivo e/o i suoi accessori per evitare danni;
4. Non tentare di smontare l'unità da soli, che può causare danni al dispositivo e la perdita dei diritti di garanzia;
5. Si prega di osservare le seguenti regole quando si pulisce questo dispositivo:
 - Superficie non ottica: se necessario, utilizzare un panno pulito e morbido per pulire qualsiasi superficie non ottica della termocamera;
 - Superficie ottica: evitare di lasciare depositare sporcizia / detriti / grasso (compreso l'unto delle mani) sulle superfici ottiche della termocamera. Quando la superficie di una lente ottica è contaminata, usare un panno professionale per pulire con cura;

Note

1. Evitare di esporre il dispositivo a polvere o umidità eccessive.
2. La lente deve essere coperta quando il dispositivo non è in uso;

Elenco delle parti

- Caricatore Micro USB 18650
- Cavo micro HDMI

COMPONENTI DEL PRODOTTO



1. Anello

Dopo che la termocamera è stata accesa e puntata sull'obiettivo, la ghiera di messa a fuoco deve essere ruotata fino a raggiungere la chiarezza ottimale dell'immagine. Quando la distanza dall'obiettivo cambia, l'immagine può apparire sfocata. Pertanto, potrebbe essere necessario ruotare la ghiera di messa a fuoco dell'obiettivo per rimettere a fuoco fino a quando l'immagine dell'obiettivo è chiara.

2. Copriobiettivo

Si prega di coprire la lente per protezione quando l'unità non è in uso.

3. Porta USB Tipo-C

L'unità può essere collegata all'alimentazione esterna, tramite il cavo USB-C fornito. Quando è collegata in questo modo, l'unità funzionerà ma NON caricherà la batteria all'interno del vano batteria. La batteria deve essere rimossa dal dispositivo per essere ricaricata.

4. Micro HDMI

Collegando il cavo micro-HDMI in dotazione alla porta di uscita video (contrassegnata da "HDMI"), è possibile collegare un monitor esterno. L'immagine della termocamera sarà quindi visualizzata su questo monitor remoto. Si prega di notare che può essere attivo un solo display alla volta (microdisplay interno o monitor esterno)..

5. Coperchio della batteria

Inserire una batteria 18650 nel vano batteria, a cui si accede tramite il coperchio della batteria. Non sono necessari strumenti per accedere a questo scomparto. La batteria deve essere inserita con la polarità corretta, come indicato all'esterno del coperchio della batteria.

ISTRUZIONI RAPIDE

Pulsanti	Stato attuale del dispositivo	Pressione breve	Pressione lunga
Tasto di accensione (tasto sinistro)	Accensione (menu non visualizzato)	Correzione della non uniformità (NUC)	Display spento / Spegnimento
	Spegnimento	/	Accensione
	Display spento	Display acceso	Quando il pulsante viene sollevato il display si accende
	Alimentazione (menu visualizzato)	Torna al menu precedente	/
Pulsante su	La barra del menu non viene visualizzata	Cambiare modalità scena	/
	Viene visualizzata la barra dei menu	Ruota tra le opzioni del menu	/
Pulsante destro	La barra del menu non viene visualizzata	Scattare foto	Registrazione video
	Viene visualizzata la barra dei menu	Entrare nel sotto-menu	/
	Registrazione video	Scattare una foto	Interrompere la registrazione
Pulsante del menu	Viene visualizzata la barra dei menu	Entrare nel sotto-menu	/
	La barra del menu non viene visualizzata	Entrare nel menu	/
Pulsante giù	Viene visualizzata la barra dei menu	Confermare l'opzione corrente e tornare al menu precedente	Tornare o uscire dal menu senza salvare le impostazioni correnti
	La barra del menu non viene visualizzata	Cambia palette di colori	/

NOTA: Gli utenti possono regolare la lingua del dispositivo a loro scelta, inglese/tedesco/francese/italiano/spagnolo.

DESCRIZIONE DEI PULSANTI

1. Tasto di accensione (tasto sinistro) - Accensione

Tenere premuto il pulsante di accensione per 4 secondi fino a quando l'immagine di avvio appare nella lente dell'oculare. A quel punto il dispositivo di cattura immagini viene avviato con successo. Il processo di avvio completo richiede circa 18 secondi.

Spegnimento

Spegnimento manuale: tenere premuto il pulsante di accensione. La barra di avanzamento dello spegnimento verrà visualizzata nell'oculare, e l'alimentazione si spegnerà quando il pulsante viene rilasciato dopo che la barra di avanzamento è piena.

Spegnimento automatico: l'utente può impostare un tempo di spegnimento automatico tramite il sistema di menu. Se impostato, in assenza di pressioni di tasti nel periodo di tempo scelto, l'unità si spegne automaticamente.

Display spento

Premere a lungo il pulsante di accensione. La barra di avanzamento dello spegnimento verrà visualizzata nell'oculare. Prima che la barra di avanzamento sia piena, se il pulsante viene rilasciato, lo spegnimento verrà annullato e si entrerà nella modalità Display spento.

Display acceso

In modalità Display spento, premere qualsiasi pulsante per risvegliare lo schermo.

Correzione della non uniformità (NUC)

Durante il normale funzionamento, il dispositivo di cattura immagini eseguirà occasionalmente e automaticamente una NUC. Durante questa operazione, un otturatore scende momentaneamente davanti al sensore, congelando l'immagine e azzerando qualsiasi rumore a schema fisso nell'immagine. Se si nota un eccessivo modello di rumore nell'immagine tra le funzioni automatiche NUC del sistema, si può implementare una NUC manuale. Per eseguire questa funzione, effettuare una breve pressione sul pulsante sinistro. L'immagine si blocca momentaneamente e avviene il reset.

2. Pulsante di registrazione (pulsante destro)

Scatto di foto

Con nessun menu visualizzato sullo schermo, effettuare una breve pressione sul tasto destro. Verrà memorizzata una foto della scena corrente. L'immagine sul display potrebbe bloccarsi brevemente mentre l'immagine viene salvata nella memoria interna.

Registrazione video

Senza menu visualizzato sullo schermo, effettuare una lunga pressione sul pulsante destro. Inizierà la registrazione di un video. Un'altra pressione lunga fermerà la registrazione.

Durante la registrazione del video, una breve pressione può essere utilizzata per scattare anche delle foto.

3. Pulsante su

Cambia modalità di scena

Con nessun menu visualizzato sullo schermo, effettuare una breve pressione sul tasto su per scorrere tra le tre modalità di preselezione: standard, migliorata e evidenziata (o rilevata*).

4. Pulsante giù

Scambia palette di colori

Con nessun menu visualizzato sullo schermo, effettuare una breve pressione sul pulsante giù per passare da una palette di colori all'altra: bianco caldo, nero caldo, (regolabile*) rosso caldo, ferro, blu caldo (o fuoco*), ambrata.

Zoom indietro

Senza menu visualizzato sullo schermo, effettuare una lunga pressione sul pulsante giù per ingrandire elettronicamente la scena.

5. Pulsante del menu

Quando il dispositivo è acceso e il menu non è visualizzato, utilizzare una breve pressione sul pulsante del menu per visualizzare il menu.

Conferma e ritorno al menu precedente / uscita dal menu

Quando si è all'interno di un menu, utilizzare una breve pressione sul pulsante del menu per confermare l'opzione corrente e tornare al menu precedente. Quando si è all'interno di un menu, utilizzare una pressione lunga sul pulsante del menu per uscire dal menu senza salvare le impostazioni correnti.

DESCRIZIONE DELLA FUNZIONE

Queste caratteristiche chiave sono accessibili tramite il sistema di menu, per consentire un'ulteriore personalizzazione da parte dell'utente:

Modalità scena: Ci sono tre modalità di scena preimpostate che possono essere selezionate: "standard", "enhanced" e "highlight" (o "detect*").

Palette di colori: Ci sono diverse palette di colori: bianco caldo, nero caldo, (regolabile*) rosso caldo, ferro, blu caldo (o fuoco*) e ambrata.

Luminosità: Questa è la luminosità della scena, ed è regolabile con livelli da 1 a 10. Nota: il valore di luminosità regolato sarà salvato nella modalità scena corrente.

Luminosità dello schermo: Questa è la quantità di luce che esce dal microdisplay, ed è regolabile con livelli da 1 a 10. Di notte, può essere più comodo guardare un display poco luminoso. Durante il giorno, l'utente può preferire un display più luminoso.

Contrasto: Regolabile secondo le preferenze dell'utente, con livelli da 1 a 10.

Modalità di calibrazione: Questo modifica la frequenza con cui il dispositivo di cattura immagini esegue la sua correzione di non uniformità (NUC). L'impostazione predefinita è Automatica.

* a seconda della versione del firmware

Telemetro stadiametrico: Utilizzando la distanza tra le due linee di stadia sullo schermo, è possibile stimare la distanza da obiettivi di dimensioni note. La posizione della linea di fondo rimane invariata. Usare i pulsanti su/giù per spostare la linea superiore, che racchiude l'obiettivo. La distanza viene quindi visualizzata nell'angolo superiore sinistro dello schermo.

WiFi: Il WiFi può essere utilizzato per trasmettere video in tempo reale a un dispositivo mobile. Attivare il WiFi usando il sistema di menu sul dispositivo di cattura immagini, prendendo nota del nome della rete visualizzato nella parte superiore dello schermo. Poi, connettersi a questa rete tramite Impostazioni sul proprio dispositivo mobile.

A questo punto, l'utente può utilizzare l'app Steiner Connect per accedere a foto/video sul dispositivo di cattura immagini, trasmettere video in diretta o modificare le impostazioni del dispositivo.

Stand-by automatico: Il timer di stand-by automatico può essere impostato su 5/10/15 minuti. Se non viene premuto alcun pulsante entro il tempo prestabilito, si entra in modalità Sleep. Durante lo Stand-by (modalità Sleep) il display sarà spento, ma la termocamera rimarrà accesa (e consumerà la batteria) per garantire un rapido riavvio.

Spegnimento automatico: Il timer di spegnimento automatico può essere impostato su 15/30/60 minuti. Se nessun pulsante viene premuto entro il tempo prestabilito, il dispositivo di cattura immagini si spegne automaticamente.

Risparmio energetico (Power saving*): Questa modalità può essere attivata quando l'utente desidera un tempo di esecuzione prolungato. Quando è abilitata, il microprocessore interno passa a una modalità a basso consumo, che può influire sulla velocità di elaborazione delle immagini. Inoltre, la luminosità del display rimarrà fissa a 20% (non può venire aumentata ulteriormente) e il WiFi sarà disabilitato.

Impostazione della filigrana: Quando è abilitata, l'utente può selezionare solo l'ora, solo la data o sia la data che l'ora. La filigrana può anche essere disattivata. Ci sono diverse opzioni per il formato dell'ora e della data per soddisfare le preferenze dell'utente.

Regolazione dell'ora: L'utente può regolare l'orologio interno del dispositivo, impostando l'ora e la data.

Impostazione della lingua: Inglese / tedesco / francese / italiano / spagnolo.

Formattazione della memoria (scheda*): L'utente può riformattare la memoria interna. ATTENZIONE: l'esecuzione di questa operazione cancella tutte le foto e i video salvati dal dispositivo. Selezionare "No" per annullare l'operazione.

Ripristinare le impostazioni predefinite: Questa operazione ripristina tutti i parametri alle impostazioni di fabbrica (ma non influisce sulle foto/video memorizzati). Selezionare "No" per annullare l'operazione.

Visualizzazione della carica della batteria: Quando il dispositivo di cattura immagini è acceso, nell'angolo in basso a sinistra dello schermo viene visualizzato un indicatore della batteria che evidenzia una stima della carica rimanente. Nota: Quando la carica è bassa, sostituire le batterie con quelle appena caricate.

* a seconda della versione del firmware

MONTAGGIO DEL CANNOCCHIALE CLIP ON

Si prega di notare che è necessario un adattatore per collegare il Nighthunter C35 al vostro cannocchiale. Nella scelta dell'adattatore è necessario verificare il diametro del tubo del cannocchiale (lato obiettivo) e scegliere la dimensione dell'adattatore in funzione di questo diametro.

Qui sotto un esempio di diametro del tubo dell'obiettivo Ranger 4 e una tabella di valori per i cannocchiali Steiner:



Ranger 4 / Predator 4		Ranger 6	
Ingrandimento	Ø del tubo dell'obiettivo	Ingrandimento	Ø del tubo dell'obiettivo
... x24	30 mm	... x24	30 mm
... x42	51,2 mm		
... x50	57,2 mm		
... x56	64,1 mm	... x56	63,5 mm

Si prega di notare che per essere compatibile con il dispositivo termico a clip Steiner, l'adattatore necessita di una filettatura M33,5 X 0,75.



1. Preparare l'inserimento della cannocchiale Clip On: girare in senso orario la controvite fino a quando non raggiunge il fondo.
2. Avvitare l'adattatore in senso orario sul clip-on, finché il morsetto dell'adattatore non raggiunge la posizione delle ore 12 (la posizione più in alto).
3. Una volta che l'adattatore è posizionato correttamente, ritirare (girare in senso antiorario) la controvite verso l'adattatore fino a quando non è stretta, bloccandoli insieme.

4. Posizionare l'adattatore aperto accanto al cannocchiale, inserire il cannocchiale, assicurarsi che tutto sia in linea e poi chiudere il morsetto dell'adattatore.

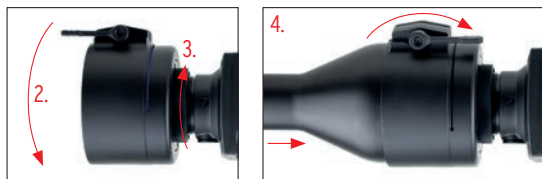

Visiti il nostro sito web www.steiner.de per vedere il video "Come montare il Nighthunter C35 Clip On" e molto altro.

AZZERAMENTO DEL CANNOCCHIALE CLIP ON

Il primo passo è quello di avere azzerato l'ottica con il fucile corrispondente e di montare questo cannocchiale Clip On sull'ottica del fucile (vedi sezione MONTAGGIO DEL CANNOCCHIALE CLIP ON).

Per l'azzeramento del cannocchiale Clip On è necessario puntare su un bersaglio a 100 m o 50 m.

Una volta eseguito il tiro, è necessario misurare in cm la distanza del proiettile dalla linea di mira, sia in direzione verticale che orizzontale.

Vedere l'esempio di un tiro a 100 m:

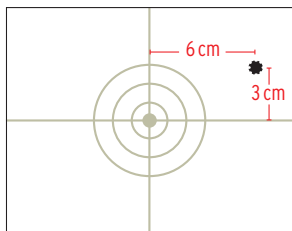

Ora è necessario andare su:

[M] Menu ▼ Regolazione della posizione dell'immagine

L'interfaccia presenterà 3 opzioni e si può scegliere tra A, B, C e poi registrare qualsiasi lettera su un fucile diverso.

Esempio:

la lettera A è un Ranger 4
la lettera B è un Ranger 6
e la lettera C è un M7Xi.

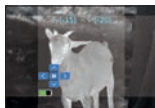

Sullo schermo appaiono 2 valori:

Esempio: <> 7 ▲ ▼ 16

È possibile cambiare questi valori facilmente spostandosi in alto, in basso, a sinistra e a destra usando le frecce ▲ ▼ ◀ ▶ oppure è possibile regolare i valori anche tramite la app Steiner Connect.

Supponendo che, ogni pressione del pulsante corrisponde a 1 MOA (che è 2,9 cm se si spara a un bersaglio a 100 m e 1,45 cm se si spara a 50 m) nel caso specifico usato in questo esempio, sarà necessario spingere 1 volta la freccia giù ▼ (circa 3 cm) e 2 volte la freccia sinistra ◀ (circa 6 cm).

In seguito, premere nuovamente il tasto [M] del menu e il dispositivo chiederà di annullare o confermare.

[M] Menu ► pulsante destro [M] Menu per confermare
[M] Menu ◀ pulsante sinistro [M] Menu per annullare

Per controllare i valori aggiornati è necessario andare nuovamente in

[M] Menu ▼ Regolazione della posizione dell'immagine [M] Menu per confermare

Selezionare il dispositivo tra le opzioni A, B, C. Ora si vedranno i nuovi valori nella parte superiore dello schermo.

Esempio: <> 5 ▲ ▼ 15

Ora si consiglia di sparare di nuovo per controllare se il proiettile colpisce seguendo la linea di mira, se invece è ancora distante ripetere il processo indicato.

Visiti il nostro sito web www.steiner.de per vedere il video "Come azzerare il Nighthunter C35 Clip On" e molto altro.

BATTERIA

Steiner raccomanda l'uso di una batteria 18650 Li-ion, 3.7V ~3000mAh (18 x 65 mm). Si noti che quando è collegata all'USB l'unità funzionerà ma **non caricherà la batteria** all'interno del vano batteria. La batteria deve essere rimossa dal dispositivo per essere ricaricata.

RISOLUZIONE DEI PROBLEMI

1. Il dispositivo non riesce ad avviarsi

Soluzione: Sostituire la batteria o collegare un'alimentazione esterna. Assicurarsi che il pulsante di accensione sia tenuto premuto per almeno 4 secondi.

2. Il dispositivo non scatta foto/registra video

Soluzione: lo spazio di archiviazione interno del dispositivo potrebbe essere esaurito. Eliminare alcune foto/video non necessarie o formattare la scheda di memoria.

3. L'ora/data del dispositivo non corrisponde all'ora/data reale

Soluzione: Ripristinare l'ora e la data del dispositivo nel menu.

4. Lo schermo si oscura durante l'uso

Soluzione: Premere brevemente qualsiasi pulsante per riattivare il dispositivo dalla modalità standby. Il display si illuminerà.

5. L'immagine del dispositivo è sfocata durante l'uso

Soluzione: Controllare la regolazione delle diottrie per ottenere una visione nitida del micro-display attraverso l'oculare. Poi, girare manualmente l'obiettivo fino a quando gli oggetti sono a fuoco.

CONSERVAZIONE E TRASPORTO

Conservare e/o trasportare il dispositivo di cattura immagini entro i seguenti parametri ambientali.

Per evitare pericoli, perdita del dispositivo, ecc., si prega di leggere attentamente il manuale prima di utilizzare il dispositivo.

Conservazione

1. Il prodotto confezionato deve essere conservato in un locale ben ventilato a una temperatura compresa tra -30 °C e 60 °C e un'umidità relativa non superiore al 95%.
2. Non conservare le batterie all'interno dell'unità.

Trasporto

L'unità deve essere protetta dalla pioggia, dall'immersione in acqua, dalle vibrazioni e dagli urti durante il trasporto.

APP STEINER CONNECT

Scaricare la app Steiner Connect dall'App Store o da Google Play per visualizzare foto e video registrati su un dispositivo collegato.



[Link per download della app Steiner Connect per iOS](#)



[Link per download della app Steiner Connect per Android](#)

Requisiti di sistema:

- Android 8.0 e più recente
- iOS 13 e successivi

La versione del manuale verrà aggiornata a seguito del miglioramento tecnico del prodotto.

SPECIFICHE TECNICHE

Nighthunter C35		
Sistema di rilevamento	Risoluzione	640 x 480@12µm
	Spettro	8 ~ 14µm
	NETD	≤50mK @ 25 °C
Obiettivo	Lunghezza focale	35mm F/1.0
	Messa a fuoco	Manuale
	Campo visivo a 100m	12.5 x 9.4 m
	Frame rate in uscita	50Hz
	Ingrandimento del sistema	1x-8x
Diametro tubo esterno	M33.5x0.75	
Alimentazione	Batteria	18650, 3000 mAh, intercambiabile
	Adattatore	Adattatore di alimentazione USB standard 5V CC max, 10W
	Autonomia	Autonomia della batteria con uso continuativo ≥ 4,5 ore @ 25 °C (solo osservazione)
Interfaccia	USB	TIPO C (standard USB 2.0), trasmissione dati di supporto
	Interfaccia video	Micro HDMI
	WiFi	Supporto comunicazione WiFi (APP), trasmissione video in tempo reale
Display	Display	0,39 pollici, OLED a colori
	Risoluzione	1024 x 768
	Formato di uscita video	Video digitale

SPECIFICHE TECNICHE

Nighthunter C35		
Sistema	Capacità di memoria	16GB
Ambiente	Temperatura di lavoro	-30 °C – 50 °C
	Temperatura di conservazione	-40 °C – 60 °C
	Umidità	10% ~ 95%, senza condensa
	Urti	800G/1ms semisinusoidale IEC60068-2-27
	Vibrazione	10Hz ~ 150Hz ~ 10Hz 0.15 mm IEC60068-2-6
	Caduta	Caduta da 1m
	Impermeabile	Sì
	Certificazione	UN38.3, RoHS, CE, FCC, EAC
Rileva-mento	Bersaglio 1,8x0,5 m	1800 m
	Veicolo	4400 m
	Cervo reale	3200 m
	Capriolo	2000 m
Ricono-scimento	Bersaglio 1,8x0,5 m	450 m
	Veicolo	1100 m
	Cervo reale	825 m
	Capriolo	500 m
Identifi-cazione	Bersaglio 1,8x0,5 m	225 m
	Veicolo	550 m
	Cervo reale	400 m
	Capriolo	250 m

SMALTIMENTO DELLE APPARECCHIATURE ELETTRICHE ED ELETTRONICHE



Informazioni per gli utenti sullo smaltimento delle apparecchiature elettriche ed elettroniche (abitazioni private).

Questo simbolo sui nostri prodotti e/o sui documenti di accompagnamento indica che i prodotti elettrici ed elettronici usati non devono essere mescolati con i rifiuti urbani non differenziati (rifiuti domestici ordinari). Per un adeguato trattamento, recupero e riciclaggio, conferire questi prodotti nei punti di raccolta appropriati dove saranno accettati senza spese.

Prima di consegnare l'apparecchiatura di scarto a un punto di raccolta, si prega di rimuovere le batterie e gli accumulatori usati e di smaltirli separatamente dall'apparecchiatura di scarto nei punti di raccolta appropriati.

In alcuni paesi, potrebbe anche essere possibile smaltire questi prodotti presso il rivenditore locale acquistando un prodotto nuovo equivalente.

Il corretto smaltimento di questo prodotto aiuterà a proteggere l'ambiente e a prevenire potenziali danni alle persone e all'ambiente che potrebbero derivare da una gestione inappropriata dei rifiuti.

Per informazioni più dettagliate sul punto di raccolta più vicino, contattare le autorità locali competenti. In conformità con la legislazione provinciale, possono essere imposte sanzioni per lo smaltimento improprio di questo tipo di rifiuti.

Per i clienti commerciali nell'Unione Europea

Contattare il proprio rivenditore o fornitore se si desidera smaltire apparecchiature elettriche ed elettroniche. Fornirà tutte le informazioni necessarie.

Informazioni sullo smaltimento in altri paesi al di fuori dell'Unione Europea

Questo simbolo è valido solo nell'Unione Europea. Se si desidera smaltire questo prodotto contattare la propria amministrazione locale o il distributore e chiedere quali sono le opzioni per lo smaltimento.

Bedienungsanleitung Nighthunter C35	2
User manual Nighthunter C35	16
Istruzioni d'uso Nighthunter C35	30
Manuel d'utilisation Nighthunter C35	44
Manual de instrucciones del I Nighthunter C35	58

INTRODUCTION

Merci d'avoir acheté le système clip-on d'imagerie thermique Steiner. Veuillez d'abord lire ce manuel et le conserver pour toute référence ultérieure.

IMPORTANT

Steiner se réserve le droit de modifier les spécifications des produits à tout moment et sans préavis.

AVERTISSEMENT FCC

Cet appareil est conforme à la section 15 des règles FCC. Son fonctionnement est soumis aux deux conditions suivantes : (1) Cet appareil ne doit pas provoquer d'interférences nuisibles. (2) Cet appareil doit accepter toute interférence reçue y compris les interférences susceptibles de provoquer un fonctionnement indésirable.

IMPORTANT

Danger

1. Veuillez suivre la méthode décrite dans ce manuel pour charger la batterie et respectez les procédures de charge et les précautions d'usage. Une charge incorrecte peut entraîner une surchauffe, des dommages et même des blessures ;
2. N'essayez à aucun moment d'ouvrir ou de démonter la batterie.

Avertissement

1. N'utilisez pas ou ne stockez pas l'appareil dans un environnement où la température est supérieure au niveau autorisé ;
2. N'exposez pas l'appareil directement à des sources de chaleur de haute intensité, comme le soleil, les rayons laser, les machines de soudage par points, etc ;
3. Ne cognez pas, ne secouez pas ni ne laissez pas tomber l'appareil et/ou ses accessoires pour éviter de les endommager ;
4. N'essayez pas de démonter l'appareil par vous-même, cela pourrait l'endommager et entraîner de fait l'annulation de la garantie ;
5. Veuillez respecter les règles suivantes lors du nettoyage de cet appareil :
 - Surface non optique : si nécessaire, utilisez un chiffon propre et doux pour essuyer toute surface non optique de la caméra thermique ;
 - Surface optique : évitez de mettre de la saleté, des débris ou des huiles (y compris l'huile de vos mains) sur les surfaces optiques de la caméra thermique. Lorsque la surface de l'objectif est sale, utilisez un chiffon professionnel pour le nettoyer soigneusement ;

Notes

1. Évitez d'exposer l'appareil à une poussière ou une humidité excessive.
2. L'objectif doit être couvert lorsque l'appareil n'est pas utilisé ;

Liste des pièces

- Chargeur Micro USB 18650
- Câble Micro HDMI

COMPOSANTS DU PRODUIT

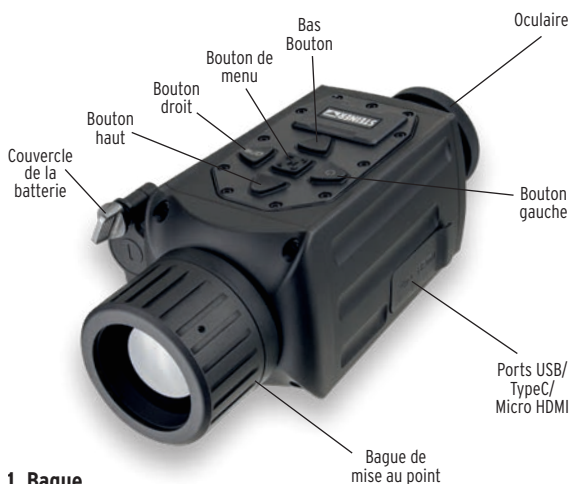

1. Bague

Après avoir allumé la caméra thermique et l'avoir orientée vers la cible, il faut tourner la bague de mise au point jusqu'à ce que la clarté de l'image soit optimale. Lorsque la distance à la cible change, l'image peut être floue. Par conséquent, il peut être nécessaire de tourner la bague de mise au point de l'objectif pour refaire la mise au point jusqu'à ce que l'image cible soit claire.

2. Couvercle de l'objectif

Veuillez couvrir l'objectif pour le protéger lorsque l'appareil n'est pas utilisé.

3. Port USB Type-C

L'appareil peut être connecté à une alimentation externe via le câble USB-C fourni. Lorsqu'il est connecté de cette manière, l'appareil fonctionnera mais ne chargera PAS la batterie si elle est placée dans son compartiment. La batterie doit être retirée de l'appareil pour pouvoir être rechargée.

4. Micro HDMI

En branchant le câble micro-HDMI fourni au port de sortie vidéo ("HDMI" est indiqué) un moniteur externe peut être connecté. L'image de la caméra thermique s'affiche alors sur ce moniteur à distance. Veuillez noter qu'un seul écran (micro-affichage interne ou moniteur externe) peut être actif à la fois.

5. Couvercle de la batterie

Insérez une batterie 18650 dans le compartiment de la batterie, accessible par le couvercle de la batterie. Aucun outil n'est nécessaire pour accéder à ce compartiment. La batterie doit être insérée en respectant la polarité comme indiqué sur l'extérieur du couvercle de la batterie.

INSTRUCTIONS DE DÉMARRAGE RAPIDE

Boutons	État actuel du dispositif	Pression courte	Pression longue
Bouton d'alimentation (bouton gauche) ◀	Mise sous tension (menu non affiché)	Correction de non-uniformité (NUC)	Arrêt de l'affichage Mise hors tension
	Mise hors tension	/	Mise sous tension
	Affichage désactivé	Affichage activé	Lorsque le bouton n'est pas appuyé, l'affichage est activé
	Alimentation (menu affiché)	Retour au menu précédent	/
▲ Bouton haut	La barre de menu n'est pas affichée	Changer le mode de scène	/
	La barre de menu est affichée	Changer les options du menu	/
▶ Bouton droit	La barre de menu n'est pas affichée	Prendre des photos	Enregistrement vidéo
	La barre de menu est affichée	Entrer dans le sous-menu	/
	Enregistrement vidéo	Prendre une photo	Arrêter l'enregistrement
Bouton de menu	La barre de menu est affichée	Entrer dans le sous-menu	/
	La barre de menu n'est pas affichée	Entrer dans le menu	/
Bouton bas ▼	La barre de menu est affichée	Confirmer l'option en cours et revenir au menu précédent	Retourner ou quitter le menu sans sauvegarder les paramètres actuels
	La barre de menu n'est pas affichée	Changer de palette de couleurs	/

NOTE : Les utilisateurs peuvent régler la langue du dispositif en fonction de leurs préférences, anglais/allemand/français/italien/espagnol.

DESCRIPTION DES BOUTONS

1. Bouton d'alimentation (bouton gauche) - Mise sous tension

Appuyez sur le bouton d'alimentation et maintenez-le enfoncé pendant 4 secondes jusqu'à ce que l'image de démarrage apparaisse dans l'oculaire. A ce moment-là, l'imageur démarre avec succès. Le processus de démarrage complet dure environ 18 secondes.

Mise hors tension

Extinction manuelle : appuyez sur le bouton d'alimentation et maintenez-le enfoncé. La barre de progression de la mise hors tension s'affiche dans l'oculaire, et l'appareil s'éteint lorsque le bouton est relâché après que la barre de progression soit pleine.

Mise hors tension automatique : l'utilisateur peut définir une heure de mise hors tension automatique via le système de menus. S'il est réglé, en l'absence de toute pression sur un bouton pendant la période choisie, l'appareil s'éteint automatiquement.

Affichage désactivé

Appuyez longuement sur le bouton d'alimentation. La barre de progression de la mise hors tension s'affiche dans l'oculaire. Avant que la barre de progression ne soit pleine, si vous relâchez le bouton, la mise hors tension sera annulée et le mode Affichage désactivé sera enclenché.

Affichage activé

En mode Affichage désactivé, appuyez sur n'importe quel bouton pour réveiller l'écran.

Correction de non-uniformité (NUC)

En fonctionnement normal, l'imageur effectue occasionnellement et automatiquement une correction de non-conformité. Au cours de cette opération, un obturateur tombe momentanément devant le capteur, gelant l'image et réinitialisant tout bruit à motif fixe dans l'image. Si l'on constate un bruit de fond excessif dans l'image entre les fonctions de NUC automatiques du système, une NUC manuelle peut être lancée. Pour exécuter cette fonction, effectuez une courte pression sur le bouton gauche. L'image se fige momentanément et se réinitialise.

2. Bouton d'enregistrement (bouton droit)

Prendre des photos

En l'absence de menu affiché à l'écran, effectuez une pression courte sur le bouton droit. Une photo de la scène actuelle est enregistrée. L'image à l'écran peut se figer brièvement pendant l'enregistrement de l'image dans la mémoire interne.

Enregistrement vidéo

Sans menu affiché à l'écran, effectuez une pression longue sur le bouton droit. L'enregistrement de la vidéo commence. Une autre pression longue arrêtera l'enregistrement.

Pendant l'enregistrement vidéo, une pression courte peut également être effectuée pour prendre des photos.

3. Bouton haut

Changer de mode scène

Lorsqu'aucun menu n'est affiché à l'écran, effectuez une pression courte sur le bouton haut pour sélectionner l'un des 3 modes prédéfinis : standard, amélioré et surbrillance (ou détection*).

4. Bouton bas

Changement de palette de couleurs

Lorsqu'aucun menu n'est affiché à l'écran, effectuez une pression courte sur le bouton bas pour passer d'une palette de couleurs à l'autre : blanc chaud, noir chaud, (réglable*) rouge chaud, fer, bleu chaud (ou feu*), ambre.

Zoom arrière

Sans menu affiché à l'écran, effectuez une pression longue sur le bouton bas pour un zoom arrière électronique sur la scène.

5. Bouton de menu

Lorsque l'appareil est sous tension et que le menu n'est pas affiché, effectuez une pression courte sur le bouton de menu pour afficher le menu.

Confirmer et revenir / sortir

Au sein d'un menu, effectuez une pression courte sur le bouton de menu pour confirmer l'option en cours et revenir au menu précédent. Au sein d'un menu, effectuez une pression longue sur le bouton de menu pour quitter le menu sans enregistrer les paramètres actuels.

DESCRIPTION DES FONCTIONS

Ces fonctions clés sont accessibles via le système de menus afin de permettre une personnalisation plus poussée de l'utilisateur :

Mode scène : Trois modes scène prédéfinis peuvent être sélectionnés : standard, amélioré et surbrillance (ou détection*).

Palettes de couleurs : Il existe plusieurs palettes de couleurs : blanc chaud, noir chaud, (réglable*) rouge chaud, fer, bleu chaud (ou feu*) et ambre.

Luminosité : Il s'agit de la luminosité de la scène et elle est peut être réglée du niveau 1 au niveau 10. Remarque : la valeur de luminosité ajustée sera enregistrée dans le mode scène actuel.

Luminosité de l'écran : Il s'agit de la quantité de lumière du micro-affichage et elle est peut être réglée du niveau 1 au niveau 10. La nuit, il peut être plus confortable de regarder un écran moins lumineux. Pendant la journée, l'utilisateur peut préférer un affichage plus lumineux.

Contraste : Réglable selon les préférences de l'utilisateur, du niveau 1 à 10.

Mode de calibrage : Il modifie la fréquence à laquelle l'imageur effectue sa correction de non-uniformité (NUC). La valeur par défaut est Automatique.

* selon la version du logiciel

Télémètre stadimétrique : En utilisant la distance entre les deux lignes stadia sur l'écran, la distance aux cibles de taille connue peut être estimée. La position de la ligne de fond reste inchangée. Utilisez les boutons haut/bas pour déplacer la ligne supérieure, en encadrant la cible. La distance est alors affichée dans le coin supérieur gauche de l'écran.

WiFi : Le WiFi peut être utilisé pour transmettre une vidéo en temps réel à un dispositif mobile. Activez le WiFi à l'aide du système de menus de l'imageur, en notant le nom du réseau affiché en haut de l'écran. Ensuite, connectez-vous à ce réseau via les paramètres de votre appareil mobile.

À ce stade, l'utilisateur peut utiliser l'application Steiner Connect pour accéder aux photos/vidéos de l'imageur, diffuser des vidéos en direct ou modifier les paramètres de l'appareil.

Mise en veille automatique : La minuterie de mise en veille automatique peut être réglée sur 5/10/15 minutes. Si vous n'appuyez sur aucun bouton pendant la durée prédéfinie, vous passez en mode veille. En mode veille (Mode Sommeil), l'écran est éteint, mais la caméra thermique reste allumée (et consomme de la batterie) pour permettre un redémarrage rapide.

Mise hors tension automatique : La minuterie de mise hors-tension automatique peut être réglée sur 15/30/60 minutes. Si vous n'appuyez sur aucun bouton pendant la durée prédéfinie, l'imageur s'éteint automatiquement.

Économie d'énergie* : Ce mode peut être activé lorsque l'utilisateur souhaite une durée de fonctionnement prolongée. Lorsqu'il est activé, le microprocesseur interne passe en mode basse consommation, ce qui peut affecter la vitesse de traitement des images. De plus, la luminosité de l'écran restera fixée à 20 (elle ne peut pas être réglée plus haut) et le WiFi sera désactivé.

Réglage du filigrane : Lorsqu'il est activé, l'utilisateur peut choisir entre l'heure uniquement, la date uniquement, ou la date et l'heure. Le filigrane peut également être désactivé. Il existe plusieurs options pour le format de l'heure et de la date selon les préférences de l'utilisateur.

Réglage de l'heure : L'utilisateur peut régler l'horloge interne de l'appareil, en fixant l'heure et la date.

Choix de la langue : Anglais / Allemand / Français / Italien / Espagnol.

Formatage de la mémoire (carte*) : L'utilisateur peut reformater la mémoire interne. ATTENTION : cette opération supprime toutes les photos et vidéos enregistrées sur l'appareil. Sélectionnez „Non“ pour annuler l'opération.

Rétablir la valeur par défaut : Cette opération rétablit tous les paramètres aux réglages d'origine (mais n'a pas d'impact sur les photos/vidéos stockées). Sélectionnez „Non“ pour annuler l'opération.

Affichage de la puissance de la batterie : Lorsque l'imageur est allumé, un indicateur de batterie s'affiche dans le coin inférieur gauche de l'écran, mettant en évidence une estimation de la batterie restante. Note : Lorsque la puissance est faible, veuillez remplacer la batterie par une autre chargée.

* selon la version du logiciel

MONTAGE DE LA CLIP-ON

Veuillez noter que vous avez besoin d'un adaptateur pour accoupler la Nighthunter C35 à votre lunette. Pour trouver le bon adaptateur, veuillez vérifier le diamètre du tube de la lunette (côté visée) et choisir la taille de l'adaptateur en fonction du diamètre. Ci-dessous un exemple de diamètre de tube de visée Ranger 4 et un tableau de valeurs pour les lunettes de visée Steiner :



Ranger 4 / Predator 4		Ranger 6	
Grossissement	Ø du tube de visée	Grossissement	Ø du tube de visée
... x24	30 mm	... x24	30 mm
... x42	51,2 mm		
... x50	57,2 mm		
... x56	64,1 mm	... x56	63,5 mm

Veuillez noter que l'adaptateur doit disposer d'un filetage de M33,5 X 0,75 pour être compatible avec le dispositif thermique à clip Steiner.



1. Préparer la Clip-on : Tourner la contre-vis dans le sens des aiguilles d'une montre jusqu'à ce qu'elle atteigne le fond.
2. Visser l'adaptateur dans le sens des aiguilles d'une montre sur la Clip-on, jusqu'à ce que la pince de l'adaptateur atteigne la position de 12 heures (la position supérieure).
3. Une fois l'adaptateur correctement positionné, libérer (en tournant dans le sens inverse des aiguilles d'une montre) la contre-vis vers l'adaptateur jusqu'à ce qu'elle soit bien serrée et verrouillée ensemble avec celui-ci.

4. Positionner l'adaptateur ouvert à côté de la lunette, insérer la lunette, s'assurer que tous les composants restent bien droits, puis fermer l'élément de serrage de l'adaptateur.

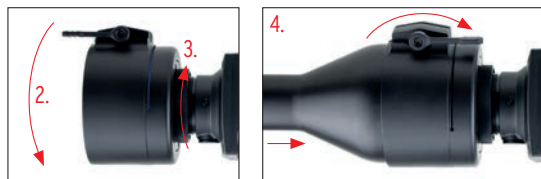

Visitez notre site Web www.steiner.de pour voir la vidéo explicative « comment monter la Nighthunter C35 Clip-on » et bien plus encore.

RÉGLAGE À ZÉRO DE LA CLIP-ON

La première étape est d'avoir une lunette de visée réglée à zéro avec le fusil correspondant et de monter la Clip-on sur la lunette de visée (voir la section MONTAGE DE LA CLIP-ON).

Veuillez noter que pour le réglage à zéro de la Clip-on, il faut viser une cible de 100 m ou de 50 m.

Une fois le tir effectué, il est nécessaire de mesurer en cm la distance de la balle par rapport au but, dans la direction verticale et horizontale.

Voir l'exemple d'un tir de 100 m :

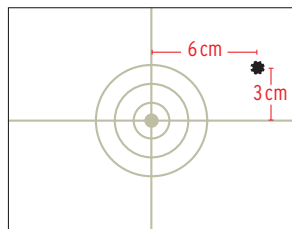

Maintenant, vous devez aller vers :

[M] Menu ▼ Ajuster l'emplacement de l'image

L'interface vous montrera 3 options et vous pourrez choisir entre A, B, C et associer à une des lettres une lunette de visée différente / un fusil différent.

Exemple :

la lettre A correspond à la Ranger 4
la lettre B correspond à la Ranger 6
et la lettre C correspond à une M7Xi.



Sur l'écran, 2 valeurs s'affichent : **Exemple :** <> 7 ▲▼ 16

Vous pouvez modifier ces valeurs facilement en vous déplaçant vers le haut, le bas, la gauche et la droite à l'aide des flèches ▲▼◀▶ ou vous pouvez également ajuster les valeurs à partir de l'application Steiner Connect.

En supposant que, chaque poussée du bas correspond à 1 MOA (ce qui représente 2,9 cm si vous tirez à 100 m et 1,45 cm si vous tirez à 50 m) dans ce cas spécifique que nous utilisons à titre d'exemple, vous aurez besoin d'appuyer 1 fois sur la flèche bas ▼ (environ 3 cm) et 2 fois sur la flèche gauche ◀ (environ 6 cm).

Ensuite, appuyez à nouveau sur la touche Menu [M] et l'appareil vous demandera d'annuler ou de confirmer.

[M] Menu ▶ touche droite [M] Menu de confirmation
[M] Menu ◀ touche de gauche [M] Menu d'annulation

Pour vérifier les valeurs mises à jour, vous devez à nouveau aller vers [M] Menu ▼ Ajuster l'emplacement de l'image [M] Menu de confirmation

Sélectionnez l'appareil en choisissant entre les options A, B, C. Vous verrez maintenant les nouvelles valeurs en haut de l'écran.

Exemple : <> 5 ▲▼ 15

Nous vous recommandons maintenant de tirer à nouveau pour vérifier si la balle atteint le but. Si elle est toujours trop éloignée, veuillez répéter le processus.

Visitez notre site Web www.steiner.de pour voir la vidéo explicative « comment régler à zéro la Nighthunter C35 Clip-on » et bien plus encore.

BATTERIE

Steiner recommande l'utilisation d'une batterie Li-ion de type 18650, 3.7V ~3000mAh (18 x 65 mm). Notez que l'appareil fonctionnera mais **ne chargera pas la batterie** à l'intérieur du compartiment lorsqu'il est connecté via USB. La batterie doit être retirée de l'appareil pour pouvoir être rechargée.

DÉPANNAGE

1. L'appareil ne démarre pas

Solution : Remplacez la batterie ou connectez une alimentation externe. Assurez-vous que le bouton de mise sous tension est maintenu pendant 4 secondes.

2. L'appareil ne peut pas prendre de photos/enregistrer des vidéos

Solution : l'espace de stockage interne de l'appareil est peut-être plein. Supprimez les photos/vidéos qui ne sont pas nécessaires ou formatez la carte mémoire.

3. L'heure et la date du dispositif ne correspondent pas à l'heure et à la date réelles

Solution : Réinitialisez l'heure et la date de l'appareil dans le menu.

4. L'écran s'éteint pendant l'utilisation

Solution : Appuyez brièvement sur n'importe quel bouton pour sortir l'appareil du mode veille. L'écran s'allume.

5. L'image de l'appareil est floue pendant son utilisation

Solution : Vérifiez le réglage de la dioptrie pour assurer une vue claire du micro-affichage à travers l'oculaire. Ensuite, tournez manuellement l'objectif jusqu'à ce que la mise au point des objets soit correcte.

RANGEMENT ET TRANSPORT

Veillez ranger et/ou transporter l'imageur en respectant les paramètres environnementaux suivants.

Pour éviter tout danger, perte, etc., veuillez lire attentivement le manuel avant d'utiliser l'appareil.

Rangement

1. Le produit emballé doit être conservé dans un local bien ventilé, à une température comprise entre -30°C et 60°C et à une humidité relative ne dépassant pas 95%.

2. Ne laissez pas la batterie à l'intérieur de l'appareil.

Transport:

L'appareil doit être protégé contre la pluie, l'immersion dans l'eau, les vibrations intenses et les chocs pendant le transport.

APPLICATION STEINER CONNECT

Téléchargez l'application Steiner Connect depuis l'App Store ou Google Play pour visualiser les photos et vidéos enregistrées sur un appareil connecté.



Télécharger l'application Steiner Connect pour iOS



Télécharger l'application Steiner Connect pour Android

Configuration requise :

- Android 8.0 et plus récent
- iOS 13 et plus récent

La version du manuel sera mise à jour après l'amélioration technique du produit.

SPÉCIFICATIONS TECHNIQUES

Nighthunter C35		
Détecteur	Résolution	640 x 480 à 12µm
	Spectre	8 ~ 14µm
	NETD	≤50mK à 25°C
Objectif	Longueur focale	35mm F/1.0
	Mise au point	Manuelle
	Champ de vision à 100m	12.5 x 9.4 m
	Fréquence d'images de sortie	50Hz
	Grossissement du système	1x-8x
Diamètre extérieur du tube	M33.5x0.75	
Alimentation électrique	Batterie	18650, 3000mAh, remplaçable
	Adaptateur	Adaptateur d'alimentation USB standard 5VDC, max, 10W
	Temps de travail	Durée de fonctionnement continu de la batterie ≥4,5 heures à 25°C (en cas de visionnage seulement)
Interface	USB	TYPE C (norme USB 2.0), prend en charge la transmission de données
	Interface vidéo	Micro HDMI
	WiFi	Prise en charge de la connexion WiFi (APP), transmission vidéo en temps réel
Affichage	Affichage	0.39 pouces, OLED coloré
	Résolution	1024 x 768
	Format de sortie vidéo	Vidéo numérique

SPÉCIFICATIONS TECHNIQUES

Nighthunter C35		
Système	Capacité de mémoire	16GB
Environnement	Température. Plage d'utilisation	-30 °C – 50 °C
	Température de stockage	-40 °C – 60 °C
	Humidité	10% ~ 95%, sans condensation
	Choc	800G/1ms semi-sinusoidal IEC60068-2-27
	Vibration	10Hz ~ 150Hz ~ 10Hz 0.15 mm IEC60068-2-6
	Chute	1m de chute
	Étanche	Oui
	Certification	UN38.3, RoHS, CE, FCC, EAC
Détection	Cible 1,8x0,5 m	1800 m
	Véhicule	4400 m
	Cerf commun	3200 m
	Chevreuril	2000 m
Reconnaissance	Cible 1,8x0,5 m	450 m
	Véhicule	1100 m
	Cerf commun	825 m
	Chevreuril	500 m
Identification	Cible 1,8x0,5 m	225 m
	Véhicule	550 m
	Cerf commun	400 m
	Chevreuril	250 m

L'ÉLIMINATION DES ÉQUIPEMENTS ÉLECTRIQUES ET ÉLECTRONIQUES



Informations destinées aux utilisateurs concernant l'élimination des équipements électriques et électroniques (ménages privés).

Ce symbole sur nos produits et/ou les documents d'accompagnement signifie que les produits électriques et électroniques usagés ne doivent pas être mélangés aux déchets municipaux non triés (déchets ménagers ordinaires). Pour un traitement, une récupération et une revalorisation adéquats, veuillez apporter ces produits aux points de collecte appropriés où ils seront acceptés sans frais.

Avant de remettre les déchets d'équipement à un point de collecte, veuillez retirer les piles et accumulateurs usagés et les éliminer séparément des déchets d'équipement dans les points de collecte appropriés.

Dans certains pays, il peut également être possible d'éliminer ces produits chez votre détaillant local lors de l'achat d'un nouveau produit équivalent.

L'élimination appropriée de ce produit contribuera à protéger l'environnement et à prévenir les dommages potentiels pour les personnes et l'environnement qui pourraient résulter d'une manipulation inappropriée des déchets.

Pour obtenir des informations plus détaillées sur le point de collecte le plus proche, veuillez contacter votre administration locale. Conformément à la législation provinciale, des sanctions peuvent être imposées en cas d'élimination inappropriée de ce type de déchets.

Pour les clients professionnels dans l'Union européenne

Si vous souhaitez éliminer un équipement électrique ou électronique, veuillez contacter votre revendeur ou votre fournisseur. Ils vous fourniront de plus amples informations.

Informations concernant l'élimination dans d'autres pays en dehors de l'Union européenne

Ce symbole n'est valable que dans l'Union européenne. Si vous souhaitez éliminer ce produit, veuillez contacter votre conseil local ou votre distributeur local et leur demander une option d'élimination appropriée.

Bedienungsanleitung Nighthunter C35	2
User manual Nighthunter C35	16
Istruzioni d'uso Nighthunter C35	30
Manuel d'utilisation Nighthunter C35.....	44
Manual de instrucciones del I Nighthunter C35	58

INTRODUCCIÓN

Gracias por comprar la mira telescópica térmica con clip Steiner. Lea primero este manual y consérvelo para futuras consultas.

IMPORTANTE

Steiner se reserva el derecho de modificar las especificaciones del producto en cualquier momento sin previo.

ADVERTENCIA DE LA FCC

Este dispositivo cumple con la apartado 15 de las normas de la FCC. El funcionamiento está sujeto a las dos condiciones siguientes: (1) Este dispositivo no debe causar interferencias perjudiciales. (2) Este dispositivo debe aceptar cualquier interferencia recibida, incluidas las que puedan causar un funcionamiento no deseado.

IMPORTANTE

Peligro

1. Por favor, siga el método descrito en este manual para cargar las pilas, y siga los procedimientos de carga adecuados y las precauciones previas. Una carga inadecuada puede provocar un sobrecalentamiento, daños e incluso lesiones personales;
2. No intente abrir o desmontar las pilas en ningún momento.

Advertencia

1. No utilice ni almacene el dispositivo en un entorno con una temperatura superior a la permitida.
2. No exponga el dispositivo directamente a fuentes de calor de alta intensidad, como el sol, el láser, la maquinaria de soldadura por puntos, etc.
3. No golpee, lance o haga vibrar excesivamente el dispositivo y/o sus accesorios para evitar daños.
4. No intente desmontar la unidad por sí mismo, ya que podría dañar el dispositivo y perder los derechos de garantía.
5. Tenga en cuenta las siguientes reglas cuando limpie este dispositivo:
 - Superficie no óptica: en caso necesario, utilice un paño limpio y suave para limpiar cualquier superficie no óptica de la cámara termográfica;
 - Superficie óptica: evite que la suciedad/los residuos/las grasas (incluido la grasa de sus manos) entren en contacto con las superficies ópticas de la cámara termográfica. Cuando la superficie de una lente óptica esté contaminada, utilice un paño para lentes profesional para limpiarla cuidadosamente;

Notas

1. Evite exponer el dispositivo a un exceso de polvo o humedad.
2. La lente debe estar cubierta cuando no se utilice el dispositivo.

Lista de piezas

- Cargador micro USB 18650
- Cable Micro HDMI

COMPONENTES DEL PRODUCTO

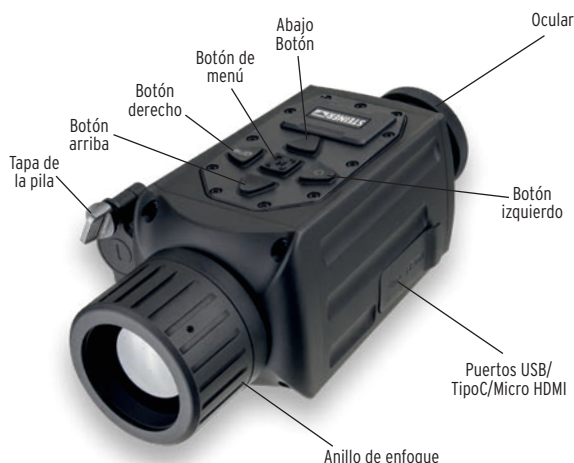

1. Anillo

Después de encender la cámara termográfica y apuntar al objetivo, se debe girar el anillo de enfoque hasta que se obtenga una claridad de imagen óptima. Cuando la distancia al objetivo cambia, la imagen puede volverse borrosa. Por lo tanto, puede ser necesario girar el anillo de enfoque de las lentes para volver a enfocar hasta que la imagen del objetivo resulte clara.

2. Tapa de la lente

Por favor, cubra la lente para protegerla cuando la unidad no esté en uso.

3. Puerto USB Tipo-C

La unidad puede conectarse a la alimentación externa a través del cable USB-C suministrado. Cuando se conecta de esta manera, la unidad funcionará pero NO cargará la pila dentro del compartimento. La pila debe ser retirada del dispositivo para poder cargarse.

4. Micro HDMI

Conectando el cable micro-HDMI suministrado al puerto de salida de vídeo (marcado como "HDMI"), se puede conectar un monitor externo. La imagen de la cámara térmica se mostrará en este monitor remoto. Tenga en cuenta que solo puede estar activa una pantalla (micropantalla interna o monitor externo) a la vez.

5. Tapa de la pila

Introduzca una pila 18650 en el compartimento de la pila, al que se accede a través de la tapa de la pila. No se necesitan herramientas para acceder a este compartimento. La pila debe introducirse con la polaridad adecuada, tal y como se indica en el exterior de la tapa de la pila.

INSTRUCCIONES DE INICIO RÁPIDO

Botones	Estado actual del dispositivo	Pulsación corta	Pulsación larga
Botón de encendido (botón izquierdo) ◀	Encendido (el menú no aparece)	Corrección de la no uniformidad (NUC)	Pantalla apagada/ Apagado
	Apagado	/	Encendido
	Pantalla apagada	Pantalla encendida	Cuando el botón está levantado Pantalla encendida
▶ Botón arriba	Encendido (se muestra el menú)	Volver al menú anterior	/
	La barra de menú no se muestra	Cambiar el modo de escena	/
▶ Botón derecho	Se muestra la barra de menús	Cambiar las opciones del menú	/
	La barra de menú no se muestra	Hacer fotos	Grabación de vídeo
	Grabación de vídeo	Entrar en el submenú	/
Botón de menú	Grabación de vídeo	Hacer una foto	Detener la grabación
	Se muestra la barra de menús	Entrar en el submenú	/
Botón abajo ▼	La barra de menú no se muestra	Entrar en el menú	/
	Se muestra la barra de menús	Confirmar la opción actual y volver al menú anterior	Volver o salir del menú sin guardar la configuración actual
	La barra de menú no se muestra	Cambiar la paleta de colores	/

NOTA: Los usuarios pueden configurar el idioma del dispositivo según sus necesidades individuales: inglés/alemán/francés/italiano/español.

DESCRIPCIÓN DEL BOTÓN

1. Botón de encendido (botón izquierdo) - Encendido

Mantenga pulsado el botón de encendido durante 4 segundos hasta que aparezca la imagen de inicio en la lente ocular. En ese momento, la cámara se pone en marcha con éxito. El proceso de arranque completo dura aproximadamente 18 segundos.

Apagado

Apagado manual: mantenga pulsado el botón de encendido. La barra de progreso de apagado se mostrará en el ocular, y la alimentación se apagará cuando se suelte el botón después de que la barra de progreso esté llena.

Apagado automático: el usuario puede establecer una hora de apagado automático a través del sistema de menús. Si está configurado y no se pulsa ningún botón dentro del período de tiempo elegido, la unidad se apagará automáticamente.

Pantalla apagada

Pulsar prolongadamente el botón de encendido. La barra de progreso de apagado se mostrará en el ocular. Antes de que la barra de progreso esté completa, si se suelta el botón, se cancelará el apagado y se entrará en el modo de pantalla apagada.

Pantalla encendida

En el modo de pantalla apagada, pulse cualquier botón para activar la pantalla.

Corrección de la no uniformidad (NUC)

Durante el funcionamiento normal, la cámara realizará una NUC de manera ocasional y de forma automática. Durante esta operación, un obturador cae momentáneamente delante del sensor, congelando la imagen y restableciendo cualquier ruido de patrón fijo en la imagen. Si se observa un ruido de patrón excesivo en la imagen entre las funciones NUC automáticas del sistema, se puede ejecutar una NUC manual. Para realizar esta función, utilice una pulsación corta del botón izquierdo. La imagen se congelará momentáneamente y se reiniciará.

2. Botón de grabación (botón derecho)

Hacer fotos

Sin que aparezca ningún menú en la pantalla, utilice una pulsación corta en el botón derecho. Se guardará una foto de la escena actual. La imagen en la pantalla puede congelarse brevemente mientras la imagen se guarda en el almacenamiento interno.

Grabación de vídeo

Sin que aparezca ningún menú en la pantalla, utilice una pulsación larga del botón derecho. Se empezará a grabar un vídeo. Otra pulsación larga detendrá la grabación.

Durante la grabación de vídeo, se puede utilizar una pulsación corta para hacer fotos también.

3. Botón arriba

Cambiar el modo de escena

Sin que aparezca ningún menú en la pantalla, utilice una pulsación corta en el botón arriba para cambiar entre los tres modos preestablecidos: estándar, mejorado y realzado (o detectar*).

4. Botón abajo

Cambiar las paletas de colores

Sin que aparezca ningún menú en la pantalla, utilice una pulsación corta en el para alternar entre las distintas paletas de colores: blanco caliente, negro caliente, rojo caliente (ajustable*), hierro, azul caliente (o fuego*), ámbar..

Alejar zoom

Sin que aparezca ningún menú en la pantalla, utilice una pulsación larga del botón abajo para alejar electrónicamente la escena.

5. Botón de menú

Cuando el dispositivo está encendido y no se muestra el menú, utilice una pulsación corta en el botón de menú para mostrar el menú.

Confirmar y volver/salir

Cuando esté dentro de un menú, utilice una pulsación corta del botón de menú para confirmar la opción actual y volver al menú anterior. Cuando esté dentro de un menú, utilice una pulsación larga del botón de menú para salir del mismo sin guardar los ajustes actuales.

DESCRIPCIÓN DE LA FUNCIÓN

Se puede acceder a estas funciones clave a través del sistema de menú, para permitir una mayor personalización del usuario:

Modo de escena: Hay tres modos de escena preestablecidos que se pueden seleccionar: estándar, mejorado y realzado (o detectar*).

Paletas de colores: Hay múltiples paletas de colores: blanco caliente, negro caliente, (ajustable*) rojo caliente, hierro, azul caliente (o fuego*) y ámbar.

Brillo: Este es el brillo de la escena, y se puede configurar entre los niveles 1 y 10. Nota: el valor de brillo configurado se guardará en el modo de escena actual.

Brillo de la pantalla: Se trata de la cantidad de luz que sale de la micropantalla y se puede configurar entre los niveles 1 y 10. Por la noche, puede ser más cómodo mirar una pantalla tenue. Durante el día, el usuario puede preferir una pantalla más brillante.

Contraste: Configurable según las preferencias del usuario, de los niveles 1 a 10.

Modo de calibración: Esto modifica la frecuencia con la que la cámara realiza su corrección de no uniformidad (NUC). El valor por defecto es Automático.

* depende de la versión del firmware

Telémetro estadimétrico: Utilizando la distancia entre las dos líneas de estadios en la pantalla, se puede estimar la distancia a objetivos de tamaño conocido. La posición de la línea de fondo se mantiene sin cambios. Utiliza los botones arriba/abajo para mover la línea superior, enmarcando el objetivo. La distancia se muestra entonces en la esquina superior izquierda de la pantalla.

Wifi: El wifi puede utilizarse para transmitir vídeo en tiempo real a un dispositivo móvil. Active el wifi mediante el sistema de menús de la cámara, fijándose en el nombre de la red que aparece en la parte superior de la pantalla. A continuación, conéctate a esta red a través de los Ajustes de tu dispositivo móvil.

En este punto, el usuario puede utilizar la aplicación Steiner Connect para acceder a las fotos/vídeos de la cámara, transmitir vídeo en directo o modificar la configuración del dispositivo.

Auto Stand-by (espera automática): El temporizador de espera automático puede ajustarse a 5/10/15 minutos. Si no se pulsa ningún botón en el tiempo preestablecido, se entrará en el modo de espera. Durante el modo de espera (Sleep Mode) la pantalla estará apagada, pero la cámara térmica permanecerá encendida (y consumiendo energía de la pila) para asegurar un rápido reinicio.

Apagado automático: El temporizador de apagado automático puede ajustarse a 15/30/60 minutos. Si no se pulsa ningún botón durante el tiempo preestablecido, la cámara se apagará automáticamente.

Ahorro de energía (Power saving*): Este modo puede activarse cuando el usuario desea un tiempo de funcionamiento prolongado. Cuando se activa, el microprocesador interno pasa a un modo de bajo consumo, lo que puede afectar a la velocidad de procesamiento de las imágenes. Además, la luminosidad de la pantalla se mantendrá fija en 20% (no se puede ajustar más) y el wifi se desactivará.

Ajuste de la marca de agua: Cuando se activa, el usuario puede seleccionar entre solo la hora, solo la fecha o tanto la fecha como la hora. La marca de agua también se puede desactivar. Hay varias opciones de formato de fecha y hora para adaptarse a las preferencias del usuario.

Ajuste del tiempo: El usuario puede ajustar el reloj interno del dispositivo y configurar la hora y la fecha.

Configuración del idioma: Inglés/Alemán/Francés/Italiano/Español.

Formateo de la memoria (tarjeta*): El usuario puede volver a formatear la memoria interna. PRECAUCIÓN: al realizar esta operación se borran todas las fotos y vídeos guardados en el dispositivo. Seleccione "No" para cancelar la operación.

* depende de la versión del firmware

Restablecer los valores por defecto: Esta operación restablece todos los parámetros a la configuración de fábrica (pero no afecta a las fotos/vídeos almacenados). Seleccione "No" para cancelar la operación.

Indicación de la potencia de la pila: Cuando se enciende la cámara, aparece un indicador de pila en la esquina inferior izquierda de la pantalla que destaca una estimación de la energía restante. Nota: Cuando la energía esté baja, sustituya las pilas por otras recién cargadas.

MONTAJE DEL VISOR CON CLIP

Tenga en cuenta que necesita un adaptador para conectar el Night-hunter C35 con su visor. Al comprar el adaptador, compruebe el diámetro del tubo del visor (lado del objetivo) y elija el tamaño del adaptador en función del diámetro.

A continuación, un ejemplo del diámetro del tubo del objetivo Ranger 4 y una tabla de valores para los visores Steiner:



Ranger 4 / Predator 4		Ranger 6	
aumento	∅ tubo objetivo	aumento	∅ tubo objetivo
... x24	30 mm	... x24	30 mm
... x42	51,2 mm		
... x50	57,2 mm		
... x56	64,1 mm	... x56	63,5 mm

Tenga en cuenta que el adaptador necesita una rosca de M33,5 X 0,75 para ser compatible con el dispositivo térmico clip-on Steiner.



1. Preparación del clip-on: Gire en el sentido de las agujas del reloj el tornillo de cabeza plana hasta que llegue al fondo.
2. Enrosque el adaptador en el sentido de las agujas del reloj en el clip-on, hasta que la abrazadera del adaptador llegue a la posición de las 12 (posición más alta).
3. Una vez que el adaptador esté correctamente colocado, retroceda (gire en sentido contrario a las agujas del reloj) el tornillo de cabeza plana hacia el adaptador hasta que esté apretado, bloqueándolos juntos.

4. Coloque el adaptador abierto junto al visor, introduzca el visor, asegúrese de que todo está recto y, a continuación, cierre la abrazadera del adaptador.

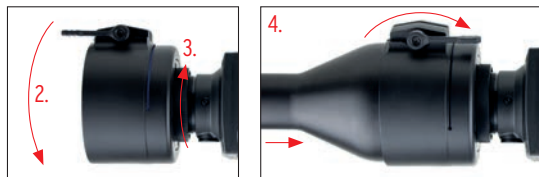

Visite nuestro sitio web www.steiner.de para ver nuestro vídeo "cómo montar el Nighthunter C35 con clip-on" y mucho más.

PUESTA A CERO DEL CLIP

El primer paso es tener un visor puesto a cero con el rifle correspondiente y montar el clip-on en el visor del rifle (ver sección MONTAJE DEL CLIP-ON).

Tenga en cuenta que para la puesta a cero del clip-on, ha de apuntar a un objetivo a 100 m o 50 m.

Una vez realizado el disparo, es necesario medir en centímetros la distancia de la bala con respecto al objetivo, tanto en sentido vertical como horizontal.

Ver ejemplo de un disparo a 100 m:

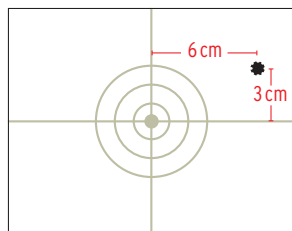

Ahora tiene que entrar en:

[M] Menú ▼ Ajuste de la ubicación de la imagen

La interfaz le mostrará 3 opciones y podrá elegir entre A, B, C y registrar cualquier letra a un rifle o visor de rifle diferente.

Ejemplo:

La letra A es Ranger 4
la letra B es Ranger 6
y la letra C es un M7Xi.

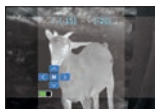

En la pantalla hay 2 valores:

Ejemplo: <> 7 ▲ ▼ 16

Puede cambiar estos valores fácilmente desplazándose hacia arriba, hacia abajo, hacia la izquierda y hacia la derecha utilizando las flechas ▲ ▼ ◀ ▶ o puede ajustar los valores también desde la App Steiner Connect.

Asumiendo que, cada pulsación del botón corresponde a 1 MOA (que son 2,9 cm si dispara a 100 m y 1,45 cm si dispara a 50 m de distancia), en el caso concreto que utilizamos como ejemplo, necesitará pulsar 1 vez la flecha de abajo ▼ (unos 3 cm) y 2 veces la flecha de la izquierda ◀ (unos 6 cm).

A continuación, pulse de nuevo el botón [M] del menú y el dispositivo le pedirá que cancele o confirme.

[M] Menú ► botón derecho [M] Menú para confirmar
[M] Menú ◀ botón izquierdo [M] Menú para confirmar

Para comprobar los valores actualizados, hay que pasar de nuevo por [M] Menú ▼ Ajuste de la ubicación de la imagen [M] Menú para confirmar

Seleccione el dispositivo entre las opciones A, B, C. Ahora verá los nuevos valores en la parte superior de la pantalla.

Ejemplo: <> 5 ▲ ▼ 15

Ahora le recomendamos que vuelva a disparar para comprobar si la bala da en el objetivo; si aún está lejos repita el proceso.

Visite nuestro sitio web www.steiner.de para ver nuestro vídeo "cómo poner a cero el Nighthunter C35 con clip-on" y mucho más.

PILA

Steiner recomienda el uso de una pila de iones de litio del tipo 18650, 3.7V ~3000mAh (18 x 65 mm). Tenga en cuenta que la unidad funcionará pero **no cargará la pila** dentro del compartimento de la pila cuando esté conectada al USB. La pila debe extraerse del dispositivo para poder cargarse.

SOLUCIÓN DE PROBLEMAS

1. El dispositivo no se inicia

Solución: Sustituya la pila o conecte una fuente de alimentación externa. Asegúrese de mantener el botón de encendido durante los 4 segundos.

2. El dispositivo no puede hacer fotos/grabar vídeos

Solución: el espacio de almacenamiento interno del dispositivo puede estar lleno. Elimine las fotos/vídeos innecesarios o formatee la tarjeta de memoria.

3. La hora/fecha del dispositivo no coincide con la hora/fecha real

Solución: Restablecer la hora y la fecha del dispositivo en el menú.

4. La pantalla se apaga durante el uso

Solución: Pulse brevemente cualquier botón para activar el dispositivo del modo de espera. La pantalla se iluminará.

5. La imagen del dispositivo se ve borrosa durante su uso

Solución: Compruebe el ajuste de las dioptrías para asegurar una visión clara de la micropantalla a través del ocular. A continuación, gire manualmente la lente del objetivo hasta que los objetos estén bien enfocados.

ALMACENAMIENTO Y TRANSPORTE

Almacene y/o transporte la cámara dentro de los siguientes parámetros ambientales.

Para evitar peligros, pérdidas materiales, etc., lea atentamente el manual antes de utilizar el aparato.

Almacenamiento:

1. El producto empaquetado se almacenará en una sala bien ventilada a una temperatura comprendida entre -30 °C y 60 °C y una humedad relativa no superior al 95%.
2. No guarde las pilas dentro de la unidad.

Transporte:

El dispositivo debe protegerse contra la lluvia, la inmersión en agua, las vibraciones fuertes y los impactos durante el transporte.

APLICACIÓN STEINER CONNECT

Descargue la aplicación Steiner Connect en la App Store o en Google Play para ver las fotos y los vídeos grabados en un dispositivo conecta.



Descargar la aplicación Steiner Connect para iOS



Descargar la aplicación Steiner Connect para Android

Requisitos del sistema:

- Android 8.0 y más reciente
- iOS 13 y posterior

La versión del manual se actualizará tras la mejora técnica del producto.

ESPECIFICACIONES TÉCNICAS

Nighthunter C35		
Detector	Resolución	640 x 480@12µm
	Espectro	8 ~ 14µm
	NETD	≤50mK @ 25 °C
Lente	Distancia focal	35mm F/1.0
	Enfoque	Manual
	Campo de visión a 100 m	12.5 x 9,4 m
	Velocidad de fotografías de salida	50Hz
	Aumento del sistema	1x-8x
	Diámetro del tubo exterior	M33.5x0.75
Alimentación	Pila	18650, 3000 mAh, cambiabile
	Adaptador	Adaptador de corriente USB estándar 5 VDC, máx., 10 W
	Tiempo de funcionamiento	Tiempo de funcionamiento continuo de la pila ≥ 4,5 horas a 25 °C (solo mirando)
Interfaz	USB	TIPO C (estándar USB 2.0), soporta la transmisión de datos
	Interfaz de vídeo	Micro HDMI
	WiFi	Soporta comunicación wifi (APP), transmisión de vídeo en tiempo real
Pantalla	Pantalla	0,39 pulgadas, OLED color
	Resolución	1024 x 768
	Formato de salida de vídeo	Vídeo digital

ESPECIFICACIONES TÉCNICAS

Nighthunter C35		
Sistema	Capacidad de memoria	16GB
Ambiente	Temperatura de funcionamiento	-30 °C – 50 °C
	Temperatura de almacenamiento	-40 °C – 60 °C
	Humedad	10% ~ 95%, sin condensación
	Choque	800G/1ms semisinusoidal IEC60068-2-27
	Vibración	10Hz ~ 150Hz ~ 10Hz 0.15 mm IEC60068-2-6
	Caída	1m de caída
	Impermeable	Sí
	Certificación	UN38.3, RoHS, CE, FCC, EAC
Detección	Diana 1,8x0,5m	1800 m
	Vehículo	4400 m
	Ciervo rojo	3200 m
	Corzo	2000 m
Reconocimiento	Diana 1,8x0,5m	450 m
	Vehículo	1100 m
	Ciervo rojo	825 m
	Corzo	500 m
Identificación	Diana 1,8x0,5m	225 m
	Vehículo	550 m
	Ciervo rojo	400 m
	Corzo	250 m

EL RECICLAJE DE EQUIPOS ELÉCTRICOS Y ELECTRÓNICOS



Información al usuario sobre el reciclaje de equipos eléctricos y electrónicos (hogares).

Este símbolo en nuestros productos y/o en los documentos que los acompañan significa que los productos eléctricos y electrónicos usados no deben mezclarse con los residuos municipales sin clasificar (residuos domésticos ordinarios). Para su correcto tratamiento, recuperación y reciclaje, lleve estos productos a los puntos limpios adecuados, donde serán aceptados sin coste alguno.

Antes de entregar el equipo de desecho a un punto limpio, retire las baterías, pilas y acumuladores usados y recíclelos por separado del equipo de desecho en los puntos limpios correspondientes.

En algunos países, también es posible reciclar estos productos en su tienda local al comprar un producto nuevo equivalente.

El reciclaje adecuado de este producto ayudará a proteger el medioambiente y a evitar posibles daños a las personas y al medioambiente que podrían derivarse de una manipulación inadecuada de los residuos.

Para obtener información más detallada sobre el punto limpio más cercano, póngase en contacto con su administración local. De acuerdo con la legislación provincial, se pueden imponer sanciones por el reciclaje inadecuado de este tipo de residuos.

Para los clientes de empresas en la Unión Europea

Póngase en contacto con su distribuidor o proveedor si desea deshacerse de equipos eléctricos y electrónicos. Él dispondrá de mayor informac.

Información sobre el reciclaje en otros países fuera de la Unión Europea

Este símbolo solo es válido en la Unión Europea. Por favor, póngase en contacto con su ayuntamiento o distribuidor si desea reciclar este producto y pregunte por la opción de reciclaje.

STEINER



Nothing Escapes You

WWW.STEINER.DE

STEINER-OPTIK GMBH

Dr.-Hans-Frisch-Str. 9
95448 Bayreuth
Germany
customer-service@steiner.de
Tel. +49 921 7879-0
Fax +49 921 7879-88
www.steiner.de



STEINER USA:

331 East 8th Street
Greeley, CO 80631
USA

Tel.: +1-970-356-1670
E-Mail: info@steiner-optics.com
www.steiner-optics.com



STEINER-OPTIK is a
Beretta Holding company